

منهنجو ماڳ منهنجون يادون

عطا محمد جسڪاڻي



www.sindhssalamat.com

منهنجو ماڳ منهنجون يادون

ليکڪ: عطا محمد جسڪاڻي

سنڌ سلامت ڪتاب گهر

سنڌ جا سڄڻو سلام

سنڌ سلامت سنڌي ٻوليءَ جي ڪتابن جي ذخيري کي دنيا جي ڪنڊ ڪڙڇ تائين پهچائڻ لاءِ **ڊجيٽل بوڪ ايڊيشن** جو جيڪو سلسلو شروع ڪيو آهي، ان سلسلي جو ڪتاب نمبر **ايڪٽر (71)** اوهان اڳيان پيش ڪجي ٿو. هي ڪتاب **"منهنجو ماڳ منهنجون يادون"** اوهان اڳيان پيش آهي، جنهن جو ليکڪ استاد عطا محمد جسڪاڻي آهي. هن ڪتاب ۾ سندس ڳوٺ ٻي سان گڏ ناز هاءِ اسڪول خيرپور ۽ ٻيون يادون شامل آهن.

اسين ٿورائتا آهيون پياري دوست **وحيد علي جسڪاڻي** صاحب جا جنهن نه صرف هن ڪتاب جي سافت ڪاپي موڪلي ڏني پر ان سان گڏ سنڌ سلامت تي پيش ڪرڻ جي اجازت به ڏني.

اوهان سڀني دوستن، بزرگن ۽ ساڃاهه وندن جي قيمتي مشورن، رايي، صلاحن ۽ رهنمائي جو منتظر.



محمد سليحان وساڻ
مينيڊنگ ايڊيٽر (اعزازي)
سنڌ سلامت ڊاٽ ڪام

sulemanwassan@gmail.com

www.sindhsalamat.com

ارپنا

پنهنجي ڳوٺ جي سڀني مائٽن،

عزيزن، استادن، ۽ انهن بزرگن جي نالي،

ارپيان ٿو جن کي مون پنهنجي زندگي دوران

ڏٺو هو ۽ وفات ڪري ويا آهن

فهرست

پنهنجي طرفان
هڪ پس منظر
ماڳ جو تعارف ۽ بيهڪ
نالو ڏيئي ڪيئن پيو؟
ڏُٻي جي جاگرافيائي لحاظ کان پسگردائي
علائقي جو ماحول
ڏُٻي ۾ رهندڙ ذاتيون / قبيلو
جسڪاڻي قبيلو
ڏُٻي ۾ آباد جسڪاڻي
خاصخيلي قبيلو
ملاح قبيلو
زراعت فصل
ڏُٻي ۾ تعليم
ڏُٻي مان رٽائر ٿي ويل استاد
ماڳ ۾ مسجدون
علائقي جي ماڻهن جي مالي ۽ سماجي حالت
اگهن جو چارٽ
پيرن ۽ فقيرن جو درگاهون
هڪ نه وسرندڙ شخصيت
ناز ۾ ناز
ناز ۾ نينهن
ٿر ٿياس (سفر نامو)
بھراڙي جي زبان ۽ سباجهڙي ٻولي
ڪڏهن به نه ٿيڻ واري ڳالهه
دل کي ڇهندڙ يادون.
نسل جي حفاظت (آگاهي)
رايا
پڇاڻي

پنهنجي طرفان

ڪتابن لکڻ واري سلسلي جو هي ٻيو ۽ هڪ اهم ڪتاب آهي. جنهن ۾ ڏيئي جي حوالي سان بنيادي نوعيت واري معلومات ڏني وئي آهي. انهيءَ معلوماتي مواد جي حاصل ڪرڻ لاءِ وڏي عمر وارن ماڻهن سان ڪيل ڪچهرين مان معلومات حاصل ڪئي وئي آهي. هن ڪتاب ”منهنجو ماڳ منهنجون يادون“ کي جنهن طريقي سان پيش ڪجي ٿو ان ۾ جنهن قسم جا تفصيل، نقشا، ۽ تصويرون ڏنيون ويون آهن، ان ڳالهه کي ڏسندي ان لاءِ ائين چوڻ مناسب ٿيندو ته هن ۾ پيش ٿيل ماڳ هڪ قسم جي اهميت ۽ سونهن هٽڻ جي حيثيت پڻ رکي ٿو. هن کانپوءِ ڏيئي بابت اگر ڪو قلم کڻي هٿ مٿي ڪندو ته هن ناچيز کي ضرور ياد ڪندو.

ڪتاب ۾ ڪجهه مواد ٻاهران جو به شامل آهي جنهن جا حوالا لکڻ مهل موقعي تي ڏنل آهن. ڪتاب ۾ ناز هاءِ اسڪول خيرپور بابت به ڪالم به لکيل آهن جن ۾ ڪافي معلومات درج آهي. ڪجهه حقيقتون ۽ ڪجهه يادن جا دلچسپ ڪالم به لکيل آهن. آخر ۾ هڪ ٻارن ۾ وڌندڙ بيماري جي بچاءَ متعلق آگاهي به ڏنل آهي. ڪتاب جي ڪمپوزنگ ۾ وحيد علي جسڪاڻي جو وڏو ۽ وڏو ساٿ رهيو ننڍي عمر واري هن نوجوان کي ڊگهي ڄمار لاءِ دعا ڪريان ٿو.

هي سڀ ڪجهه لکي هڪ ڪتاب ٺاهي سامعين جي خدمت ۾ پيش ڪيان ٿو اڄ ته پسندي آيندو. ڪتاب جئين به لڳي آگاه ڪندا ۽ ڪا خامي رهجي وئي هجي ته نشاندهي ڪندا. ڪوشش ڪئي اٿم ته ڪنهنجي دل آزاري نه ٿئي ٻي صورت ۾ معذرت ڪريان ٿو.

عطا محمد جسڪاڻي

(ايڇ - ايس - ٽي)

گورنمينٽ ناز پائٽل سيڪنڊري اسڪول

خيرپور ميرس

03003115194

تاريخ 1 جون 2013ع

هڪ ڀڻ منظر

هر سوال جو هڪ جواب هوندو آهي. هر رات جو ڪو نه ڪو خواب هوندو آهي. هر لمحي ڪي هڪ صبح ۽ ان پٺيان هڪ شام هوندي آهي، اڄ سڀاڻي نه آهي ۽ ڪالهه اڄ نه هيو. سڀني حوالن سان هڪ راز آهي. جئين زندگي ۽ موت، جئين اکيون ۽ اوسيتڙو جئين وڇوڙو ۽ ياد. اهو وقت جيڪو گذري ويو ۽ ڪڏهن به واپس نه ٿيندو. اهي گهڙيون جيڪي وقت جي جهولي ۾ اُڀري اسان جي مٿان لنگهي عدم فنا سان ٽڪرائجي ختم ٿي ويون. تن ڪي اسان صرف لفظن جي زنجير ٺاهي پنن تي زنده رکڻ جي ڪوشش ڪيون ٿا. جيتري قدر اسان جي وجود جو سوال آهي سو حقيقت ۾ هر ڪو اڪيلو آهي ۽ اڪيلي سر زندگي جي سولي ڪلهن تي ڪٽي ڦاسي گهاٽ وڃي رهيو آهي. اسان سڀ وجود جي ڪوٽ ۾ اڪيلا قيد آهيون. زندگي هڪ اهڙو سفر آهي جنهن جي نه شروعات جي ڪنهن ڪي خبر آهي ۽ نه منزل جي پوري ٿيڻ جي ڪنهن ڪي خبر هوندي آهي زندگي جي لمحي تي ڪنهن جو به اختيار نه هوندو آهي هي سفر خود به خود طئي ٿيندو رهندو آهي زندگي روان دوان آهي. اڄوڪو ڏينهن سڀاڻي نه آهي ٿري ماڻهن جي چوڻي آهي ته ڏينهن ڪي پويان پير نه آهن گذري ويل ڏينهن وري ڪڏهن ڪونه ايندو اهڙي طرح سڄي موج ۽ هستي کان پوءِ عمر به ڪڏهن پوئتي کان موٽندي آهي جواني کان اڳتي پوڙهائپ ۽ پوڙهائي کان پوءِ ان جوانت موت جي صورت ۾ اچڻو آهي ۽ اها به حقيقت آهي ته هر جاندار ڪي مرڻو آهي

ماڳ جو تعارف ۽ ٻيهڪ

منهنجو ماڳ ڳوٺ ڊهي تعلقه ميرواه ضلع خيرپور ۾ شهر ٿري کان 12 ڪلوميٽر اتر طرف ۽ بوزدار وڏا کان 9 ڪلوميٽر ڏکڻ اوڀر ۾ تقريباً ٽي ڪلوميٽر ڊيگهه تي مشتمل هڪ خوبصورت ۽ مٿاهين ريگستاني ڪناري تي تعلقي ميرواه ۽ ناري جي سرحدي سنگم تي قدرتي نظارن سان ڀريل، ڪر ڪنيون چو طرف کان نظر اچي رهيو آهي. انتظامي لحاظ کان ميرواه تعلقه سان واسطو رکندڙ هن ڳوٺ جي اولهه طرف ۾ هميشه وهندڙ ميرواه علائقي ڪي سيراڀ ڪندو ڏکڻ طرف وڃي ٿو. ڳوٺ جي هيٺيان سرسبز ۽ شاداب زمينن ۾ فصل ٿئي ٿو. علائقي ڪي خوبصورت ۽ سهولتون فراهم ڪندڙ هڪ روڊ ٺهيل آهي، جيڪو بوزدار وڏا کان ڳوٺ تلي کان ڊهي اچي ٿو ۽ ڊهي کان ٿيندو ميرواه جي پل ڪراس ڪري هاشم گويانگ کان ٿيندو مينگهو فقير شر ۽ ٿري ڏانهن وڃي ٿو. ميرواه تي پل 2007 ۾ ٺهرائي وئي جڏهن ته هن کان اڳ راجوڻي لحاظ سان وه تي هڪ ٻيڙي هلندي هئي جنهن ڪي پتڻ به چيو ويندو هو. وه جي هن ڀر آمد رفت

جو صرف اهوئي ذريعو هو. ڳوٺ ۾ بجلي جي سهولت مليل آهي جيڪا 1985 ۾ ملي. هن ڳوٺ ۾ تقريباً اٺ يا ڏهه هزار آبادي تي مشتمل جسڪاڻي، خاصخيلي، ملاح قبيلي جا ماڻهو آباد آهن. ميرواه جي ٻئي پاسي گوپانگ رند، سومرا ۽ سيال ذاتين جا ڳوٺ آهن ماڻهن جو اسي سيڪڙو خاص ڏندو پوکي راهي، چوپايو مال پالڻ ۽ محنت مزدوري ڪرڻ آهي جڏهن ته ويهه سيڪڙو ماڻهو سرڪاري نوڪري ڪري رهيا آهن. يونين ڪائونسل صيڙ رند جو آبادي جي لحاظ کان وڏي مان وڏو ڳوٺ آهي تنهن ڪري حڪومت طرفان صحت لاءِ هتي هڪ بيسڪ هيلٿ يونٽ (اسپتال) ڏنل آهي جنهن ۾ ماڻهن جو علاج ڪيو وڃي ٿو. ان کان علاوه هتي ٻيون به ڪيتريون ئي سهولتون مليل آهن، هتان جي ماڻهن جي رهڻي ڪهڻي فصل، کاڌو، صحت، مال، تعليم، رسمون رواج، ثقافت ۽ ٻيون سهولتون وغيره لاءِ اڳتي مڪمل تفصيل پيش ٿيل آهي بحرحال هن علائقي جي ڌرتي ڪهڙا رنگ ڏنا ۽ وري ڪهڙا رنگ ڏسندي جنهن جي خبر قدرت واري ڪي ئي آهي. اسان ته صرف جيتري معلومات پتاندر معلومات فراهم ڪري رهيا آهيون.

نالو دٻي ڪيئن پيو؟

سنڌ تاريخ ۾ ڪيترائي اهڙا ماڳ آهن جيڪي اصل نالي ۽ تاريخي پسمنظر جي لحاظ کان مونجهاري جو شڪار آهن. اڄ تائين انهن ماڳن يا انهن جي نالن بابت ڪا به سنجيده تحقيق نه ڪئي وئي آهي. ماڳ جي غلط راءِ واري نالي تي ڪيترائي مونجهارا پيدا ٿي وڃن ٿا. زندگي ۾ ڪڏهن ڪڏهن ائين به ٿيندو آهي ته اسين ڪنهن ڳالهه کي سمجهي نه سگهندا آهيون ۽ نه ڳالهين کي ٽڪي توري سگهندا آهيون پوءِ جڏهن ان ڳالهه جي تاريخ ۾ جهاتي پائي ڏسندا آهيون ته ڪجهه نه ڪجهه حقيقت سامهون اچي ويندي آهي ۽ ڳالهه ڪجهه سمجهي وٺندا آهيون. اڄ آءٌ پنهنجي ڳوٺ دٻي بابت معلومات حاصل ڪرڻ جي ڪوشش ڪري رهيو آهيان ته هن ڳوٺ تي اهيون نالو دٻي ڪيئن پيو. منهنجو اهو پيارو ڳوٺ يا ماڳ جنهن ۾ منهنجو جنم ٿيو معصوميت ۽ بچپن گذاريم، ان وقت جا نه وسرڻ وارا واقعا ۽ لمحا چٽا ياد آهن. هڪ جيڏن سان گڏجي رانديون ڪيم، جن جو خوبصورت احساس ياد آهي. اتي پڙهيس، جوان ٿيس، ننڍن توڙي وڏن مائٽن ۽ دوستن سان گڏ گذاريم، ڏک ۽ سک نه رڳو پنهنجا ڏنم پر مائٽن ۽ عزيزن جي زندگي جا لمحا ۽ ڏک سک ڏنم. جيڪي هن وقت موجود نه آهن. پر مونکي ته هر ڳالهه ائين ياد آهي جڏهن ڪالهه جي ڪا ڳالهه آهي. هر گذرندڙ لمحو توڙي ان کي سال مهينا ڏينهن توڙي گهڙيون ٿي وڃن ٿيون جيڪي ماضي جي فائيل ۾ هليا وڃن ٿا. جئين بيڪار ۽ ردي پنن کي ويڙهي ڪنهن اهڙي گدام ۾ اچلايو ويندو آهي جيڪو ٻيهر سنڀالي نه سگهيو آهي. پر ڪي ماڻهو پنهنجي حياتي دوران پوئتي نظر ڦيرائي ڏسڻ جي ڪوشش ڪندا آهن. مان به پنهنجي احساس طبع ڪري ڪجهه سوچيندو رهندو آهيان ۽ انهن

سوچن ۾ اها ڳالهه به آهي ته اسان جي ماڳ تي دٻي نالو ڪيئن پيو؟ جڏهن مان اسڪول ۾ پڙهندو هوس چو ته اسڪول جو نالو به دٻي آهي ته دٻي جو نالو ڪيئن پيو. وڏن کان پڇندو هوس ته پر ڪو به مونکي مطمئن ڪري نه سگهيو. ڪو چوندو هو ته هتي پاڻي جو دٻو هو تنهن ڪري نالو پيو پر اهو دٻو ڪٿي هو اها خبر به نه پئي پوي. ڪيتريون ئي ڳالهيون پيا ٻڌون. البته هڪ تمام وڏي عمر جي ماڻهو حاجي محمد صديق چيو ته اسان کي پنهنجن وڏن ٻڌايو هو ته پراڻي وقت ۾ جڏهن درياھ تي ڪو به ڪنٽرول نه هو ۽ پنهنجي رخ تي وهندو هو ته هتان سندس لانگهو (لنگهه) هو درياھ جي ڪناري تي ماڻهو آباد هئا. سندن لنگهه جي ڪري پتڻ يا پيٽيون هيون جن وسيلي علائقي جا ماڻهو درياھ پار ڪندا هئا. ۽ سندن لنگهه هو. انهن پيٽين کي ميربحر آباد ڪيون وينا هوندا هئا. انهن ۾ ڪجهه مرد ۽ ڪجهه عورتون هونديون هيون. سندن نالا سنهڙو تلي، دٻي، سائيسو، هيڪل، جانهيرو ۽ ڊيڍاڻو وغيره رکيل هئا. اهي سڀئي ڳوٺ هڪ ئي قطار جي سلسلي سان اتر کان ڏکڻ طرف تقريباً ويهن ميلن جي ڊيگهه ۾ واقع آهن. سڀ کان اتر ۾ سنهڙو ۽ ڏکڻ ۾ ڊيڍاڻو آهن. باقي سڀ ڳوٺ انهي جي وچ تي هڪ خوبصورت سلسلي سان قطار ۾ آهن انهن ڳوٺن جي اولهه ۾ جموجهاڙ جو علائقو آهي جتان درياھ وهندو هو جنهن جا اڄ به واضع ثبوت ملن ٿا. وقت جي ڌارا ۾ سڀ ڪجهه متجي ۽ تبديل ٿي ويا ليڪن باقي نشان ۽ نالا رهجي ڳوٺن تي پئجي ويا. گذريل وقت جي هر ڳالهه عجيب لڳي ٿي ڪا به اصلي خبر نه ٿي پوي.

هڪ دفعي منهنجي ملاقات حيدرآباد جي هڪ دوست ڊاڪٽر عزيز ٽالپور سان سندس رهائش گاه تي حيدرآباد ۾ ٿي. تقريباً ٻه ٽي ڪلاڪ گذر رهيا سون. هو صاحب لکڻ پڙهڻ جو تمام گهڻو شوقين آهي ڪالم به لکندو آهي. گفتگو دوران هن صاحب مونکان پڇيو ته توهان جي ڳوٺ دٻي تي اهو نالو ڪيئن پيو. مون کيس ڪو خاطر خواه جواب ته نه ڏنو پر رهندو کيس ٻين ڳوٺن ۽ شهرن جا به عجيب نالا ٻڌايا جيئن ڪنمب، نري، سيري، مروڙو، موٽر، ڪڙي، ۽ واڳو وغيره. تبصري مٿان تبصرو شروع ٿي ويو. هن چيو هتي حيدرآباد ۽ ان جي پسگردائي ۾ اهڙا عجيب غريب نالا ڳوٺن، ذاتين، ۽ خود ماڻهن تي رکيل آهن. جن جو ڪو مقصد نه ٿو نڪري مان سندس ڳالهين کي ذهن ۾ نوت ڪندو ويس بلڪه جيڪي مون هن سان ڳالهيون ڪيون سي به ذهن ۾ نوت ڪندو ويس صرف دٻي ڳوٺ جي نالي تان اچي معاملو ۽ بيان انگهيو. ڊاڪٽر صاحب چيو ته سنڌ ۾ اهڙيون ذاتيون آهن جيڪي ٻڌڻ سان حيرت ٿئي ٿي. جهڙوڪ ڪوڊا، ڪاڙڪ، ڪارائي، ڪر، نوڙها، وهريا، ۽ پائيتال وغيره. ماڻهو جيڪي ڏسن ٻارن تي اهي نالا رکي ڇڏين ٿا. جيئن ڪرڙ، ڪانڊيرو، ڪبڙ، انب، ليمون، صوف، اڪ، برسات، بادل، جهڙ، آچر، سومر، خميس، جمعو، مور، طوطو، ڪانگل ۽ ٻيا عجيب قسم جا نالا. ان ڳالهه تي به ڏاڍو ڪلياسون ته همراه جي گهر ۾ توڙي ڪوپ به ڀڳل هوندس پر نالو هوندس نواب خان، مائي ويچاري جو گهر ۾ قدر به نه هوندو پر نالو هوندس بادشاه زادي. ڪنهن ويچاري جي شڪل ڪنهن پاسي نه هوندي پر نالو هوندس پري. ڪنهن جو توڙي مڙس وٽ قدر به نه هوندو ۽ هميشه پئي مڙس جو تشدد سهندي پر نالو هوندس پاڳ پري. ڪجي ته ڇا ڪجي؟

ڊاڪٽر صاحب ٻڌايو ته حيدرآباد جي ڀر ۾ ٿنڀا سڀ ميرن جا آهن خاص طور ٿنڀو سائينداد، ٿنڀو آدم، توڙي ٿنڀو ڪولاچي پر اتي ٽالپور ڪو به هٿ ڪونه ايندو. تلهار کان پريان وڏو شهر سيد پور آهي پر اتي هڪ به سيد نه ملندو. مون کيس چيو ته اسان جي خيرپور ۾ وري هڪ وڏو محلو آهي پر ڳڙي ديھ يونين ڪائونسل، توڙي واھ تي ريگيوليٽر تي نالو به پرڳڙي آهي، پر هڪ به پرڳڙي نه ملندو. الاڻي ڪڏهن جونالو پيل آهي مونکي چتو ياد آهي ته ڪجهه پراڻي زماني ۾ حيدرآباد ريڊيو تان فرمائشي پروگرام هلي رهيو هو. هڪ ماڻهو رونا ليلا جي ڪلام جي فرمائش ڪئي. ڪمپيئر کيس چيو ته ڦلاڻا صاحب توهان جي فرمائش پوري ڪيون ٿا پر خدا جي نالي پنهنجي ڳوٺ وڏا ماڇيون جونالو ته تبديل ڪري ڇڏيو. آخر ۾ ڊاڪٽر صاحب چيو ته ادا گهڻيون ڳالهيون آهن رڳو ڊي نه پر ٻيا به ڪيترائي عجيب نالا آهن نارو شاه پير سان ڳوٺ آهي اچي مسيت، حيدرآباد ۾ اچي موري ۽ ڪاري موري، نواب شاه ۾ هڪ ڳوٺ انھڻ موري ٿنڀو محمد خان ۾ وري ستر موري انھڻ موري ۽ ستر موري ڇا آهن. ڪاڻي خبر ڪانهي مون وري سوچيو ته خيرپور ۾ هڪ محلو آهي جنهن جونالو اچي ڪوهي آهي پر ڪوهي اچي آهي به يا ناهي. بحر حال اسان کي گهڻو اهو ڏسڻو آهي ته ڊي تي اهيونالو ڪيئن پيو. اڄ کان ڪجهه وقت اڳ جي ڪتابن ۾ به ذڪر آيو آهي ۽ عام طور اها چوڻي آهي ته هتي هڪ پاڻي جو دٻو هو جنهن تي مير شڪار ڪندا هئا ڊاڪٽر عطا محمد حامي صاحب پنهنجي ڪتاب (خيرپور جي ميرن جو ادب سياست ۽ ثقافت ۾ حصو) ۾ صفحو 212 تي اهڙو ذڪر ڪندي لکيو آهي بيلي ۾ ڪجهه پاڻي جا دٻا هوندا هئا جن جي ڀر سان ڪڏڻا ناهي لڪي ويهيو هو سوئر يا ڦاڙها پاڻي پيئڻ لاءِ ايندا هئا ۽ شڪارين هٿان مرندا هئا، ان ڪتاب ۾ ميرن جا ڳها ۾ ڊُٻي جو وڏو ذڪر ٿيل آهي. ساڳئي ڪتاب ۾ رياست خيرپور جي ڍنڍن جي ذڪر ۾ ڊُٻي جي ڍنڍ جو به احوال لکيل آهي. ميرن جي فصلن بابت اهو به لکيل آهي ته ڊُٻي ۾ ميرن جا ديرا هوندا هئا. انهي سڀ ڪجهه جي باوجود اسان کي پنهنجن وڏن ٻڌايو ته ڳوٺ تي ڊُٻي نالو پراڻو آهي ميرن جي حڪومت اڄ کان سو سال اڳ هتي پر اڃا به گهڻو وقت اڳ جونالو پيل آهي جيڪو اسان کي پنهنجن وڏن ٻڌايو. بحر حال ان ڳالهه جي تصديق ڏيڍ يا ٻه صديون اڳ تائين پوي ٿي. خير! جيڪي به آهي هن وقت ڳوٺ ڊُٻي تي ڊُٻي نالو رهجي ويو آهي.

دُٻي جي جاگرافيائي لحاظ کان پسگردائي

بيھڪ جي لحاظ کان ڳوٺ دُٻي جي خاص اهميت آھي ڇو ته ھي ٻن تعلقن ميرواھ ۽ ناري جي سنگم تي آھي ھڪ طرف سر سبز ۽ شاداب فصل ۽ باغات آھن ۽ ٻئي طرف قدرت جي سونھن سان ڀريل ٿر ۽ ريگستاني ڀتون ۽ اڻ کٽ حسين واديون آھن ھتي جيڪا زرعي زمين آھي سا مڪمل طور زرخيز ۽ آباد آھي جنھن ۾ ھر قسم جو فصل سبزيون ۽ باغات پوکيا وڃن ٿا فصل ۽ سبزين ۾ ربيع توڙي خريف جا فصل ۽ سبزيون ٿين ٿيون. ٻئي طرف اوڀر واري طرف ڏانھن خوبصورت ريگستاني علائقو آھي جنھن ۾ واري جا دڙا به آھن ۽ قدرتي چشما به آھن. جنھن ۾ ڪيترن ئي قسمن جي نباتات به آھي ته حيوانات به آھي. خشڪي به آھي ته پاڻي به آھي. جھنگلي جيوت به آھي ته آبي جيوت به آھي، انھن سڀني ڳالھين جو ذڪر ھيٺ ڪجي ٿو.

دُٻي جي ڀر ۾ ريگستاني علائقي کي سڃاڻڻ لاءِ به علائقي جي ماڻھن جي ڏڻن تي علائقي جي ماڻھن جا نالا رکيل آھن، جيڪي دُٻي وانگر ڀرائي وقت جا رکيل آھن. لُنڊي دڙي، ڍوري وارو دڙو، چارباري وارو دڙو، ڍڍ پٿرو، ويڪر وارو دڙو، پڪري وارو دڙو وغيره. انھي ريگستان ۾ جھنگلي جانور گدڙ، جھنگلي ٻلا، لومڙ، سھو، سيڙھ رھندڙ آھن. 1980ع تائين ھن ريگستان ۾ ھرڙ به رھندا ھئا، جن جو آبادي جي واڌ ۽ گھٽو شڪار ڪرڻ سان نسل ختم ٿي ويو آھي ريگستاني علائقي ۾ ڪجھه دائمي ٻوٽا آھن ۽ ڪجھه برسات ٻوٽ بعد گاهه ڦٽندا آھن. اھي ٻوٽا توڙي گاهه جيئن ڦوڳ، ٻوھ، ڪپ، لاٽون، ڦير، ٿمون، سڻ، وغيره ريگستاني علائقي جي نه رڳو سونھن ۽ خوبصورت ڳوٺن جي جانورن جھڙوڪ رڍ، پڪري، ڳئون، ۽ اُن جو خاص چارو به آھي.

ڍنڍون:

دُٻي ڳوٺ جي اصل سڃاڻ ۽ اصل خوبصورت ڍنڍون ان ڍنڍن ۽ شڪار گاهن جي ڪري به آھي جيڪي وسيع علائقي تي مشتمل آھن. ھي ڍنڍون ضلع خيرپور ۾ وڏي ۾ وڏيون ڍنڍون ۽ مشھور شڪار گاهون آھن. جن ۾ راڻي پور جي مشھور اوليائن سخي صالح شاھ، غازي احمد شاھ، ۽ پير عبدالقادر شاھ جيلاني آبي پڪين جو شڪار ڪندا ھئا. ھن ڍنڍ ۾ شڪار لاءِ پاڪستان جي صدر اسڪندر مرزا ۽ صدر ايوب خان به شڪار ڪيو ھو. ھڪ ھڪ ڍنڍ جي ايراضي ڪيئي چورس ڪلوميٽرن تائين آھي. جن جو ذڪر رياست خيرپور جي تاريخ ۾ به نمايان لکيل آھي. سندن پاڻي چھرو نمڪياتي، شفاف، ۽ اونھائي ۾ ڪٿي ڪٿي ويھن کان ٽيھن ڦوٽن تائين آھي. سندن سڃاڻپ لاءِ مختلف نالا رکيل آھن. سندن نالا ڪُٽ، ڪٽڙ وارو جمال شاھ،

چار ٻارو پڪري وارو وڏي سمر تل، ڳريٽور ڪيل آهن. هر ڏيند جي پنهنجي پنهنجي الڳ اهميت آهي بس هنن ۾ گڏيل ڳالهه صرف هڪ آهي ته اهي سڀ پاڻي جون ڏينديون آهن هر هڪ جي پنهنجي پنهنجي سڃاڻپ آهي جيڪا هن طرح آهي.

1 ڪٿ:

ايراضي جي لحاظ کان هي وڏي مان وڏي ڏيند آهي 1970ع کان اڳ ۾ هن ڏيند جي ٻاهران وڏو جهنگ ۽ ڪاٺ هو آبادي جي وڌڻ ڪري اهو جهنگ ڪٽجي ختم ٿي ويو آهي هاڻي صاف ڏيند نظر اچي رهي آهي 1965ع ۾ هن ۾ مچي جو ٻج وڌو ويو جيڪو تيزي سان وڌي عام ٿي ويو. نه رڳو هن ڏيند ۾ پر ٻين ڏيند ۾ به مچي عام ٿي وئي علائقي جا ماڻهو هتان روزانو مٿن جا مٺ مچي ماري سفر گذر ڪندا هئا هاڻي ڪنهن خاص سبب جي ڪري مچي گهٽ ٿي وئي آهي. سياري جي موسم ۾ هتي پاڻي وارا پڪي عام ايندا هئا. 1980ع تائين هتي اڻ ڪٽ پڪي لهندا ۽ رهندا هئا پر آبادي جي وڌڻ ۽ شڪار عام ٿيڻ سبب هاڻي پڪي تمام گهٽ رهي ٿو. علائقي جي ماڻهن بندوقن سان هن پڪي جو شڪار ڪري انهن جونسل گهٽ ڪري ڇڏيو آهي. هاڻي پڪي يا ته ڪونه ٿو اچي يا تمام گهٽ ٿي ويو آهي. هن ڏيند جي اوڀر واري پاسي ڪي ڪٽڻ وارو سڏيو ويندو آهي جيڪي پڪي سياري جي موسم ۾ هتي اچن ٿا انهن ۾ نيرگ، رتبو، لنگهه، آڙي، ٻولاهي، ٿوراندو، تگوش، قارهو ۽ ٻيا پڪي آهن.

2 پڪري وارو ۽ وڏي سمر:

هي ٻئي ڏيند هڪ ٻئي جي قريب ۽ ويڪر نالي هڪ وادي سان لڳو لڳ آهن ٻنهي جي وچ تي واري جو دڙو آهي. سندن پاڻي شفاف ۽ تمام گهڻو اونهو آهي هڪ عجيب قدرت جو ڪرشمو به آهي ته هڪ ئي ڏيند جو ڏکڻ وارو حصو ڪارو آهي ته اتر واري پاسي جو پاڻي منو آهي توڙي پاڻي به هڪ ڏيند تي مشتمل ۽ ڳنڍيل آهي. هي ٻئي ڏيند وڏو شڪار گاهه آهن جتي عام ۽ خاص ڪامورا شڪار ڪندا آهن سندن چو طرف ريگستان جا وڏا دڙا آهن جن تي شڪاري بيهي شڪار ڪن ٿا ۽ اڏرنڌڙ پڪين کي نشانو بڻائن ٿا.

3 جمال شاه واري ڏيند:

هن جو پاڻي تمام تيز ڪڙو آهي جنهن ڪري خارش يا چمڙي جي بيماري تي شفا ڪري ٿو پري پري کان ماڻهو اچي هتي وهنجندا آهن ۽ شفا ياب ٿيندا آهن هن تي جمال شاه واري ڏيند جو نالو ان ڪري پيو جو

سندس ڪناري تي جمال شاه نالي هڪ اولياءَ جي مزار آهي جنهنجي ڪابه تاريخ نه آهي هڪ هڪ قسم جي گمنام ڪهاڻي آهي.

4 ڳريٽو :

هن ڏيڍ مان گهڻي مقدار ۾ لوڻ ڪڍيو وڃي ٿو هتي لوڻ جي ڪاڻ آهي. علائقي جا ماڻهو ضرورت پتاندر پنهنجي لاءِ لوڻ گڏ ڪري ڇڏيندا آهن. برسات پوڻ سان لوڻ ڳري ويندو آهي. باقي ڏينن ۾ مڇي ۽ پڪي جو شڪار ڪيو ويندو آهي ان کان علاوه هنن ڏينن ۾ جانورن جو چارو نٿاڻو به عام ٿئي ٿي جيڪي ماڻهو پنهنجي چوپائي مال کي ڪارائيندا آهن پاڻي جي تري ۾ هڪ قسم جو گاهه آهي جيڪو مڇي جي خوراڪ آهي هنن سمورن ڏينن ۾ ڪوبه اهڙو خطرناڪ پاڻي جو جانور نه آهي جيڪو چوپائي مال، ماڻهو پڪي، يا مڇي کي نقصان پهچائي.

علائقي جو ماحول

ماحول جي اهميت کان ته هر ڪوئي واقف آهي. ماحول جيڪو انساني آبادي، زراعت، آبي توڙي جهنگلي جيوت سميت ڌرتي تي رهندڙ هر جاندار شيءِ تي اثر انداز ٿئي ٿو. ان جو خيال ڪرڻ نهايت ضروري آهي ڪائنات اندر ڪيترائي رنگ سمايل آهن انهي ۾ قدرت جا ڪمال ۽ ڪرشماءُ جبل پاڻي وڻ ۽ ٻوٽن جي شڪل ۾ موجود آهن ڪٿي درياھ ڪٿي ندين جا وهڪرا جن مان فصل اڀايا وڃن ٿا ۽ پيٽ جو پاڻي پيدا ٿئي ٿو. ساڳي ئي وقت اتي قدرتي حسن به من ڪي موهي ٿو. اهي موهيندڙ نظارا جهر جهنگ، سر سبز چهچ ساوا وڻ، ۽ انهن وڻن ۾ ٻوليندڙ مختلف پڪي تن جون مڻيون لاتون، ڪوئل جي ڪوڪ، طوطي جي ٽيون ٽيون، ڳيري جي گهو گهو جهرڪين جي چر چر، تترن جي پير پير خضر ۽ مختلف آواز ماحول کي ڪيترو خوبصورت ۽ معطر ڪن ٿا. جڏهن اهي پڪي انهن وڻن تي ويهي پنهنجو سُريلوراڳ ڳائين ٿا ته اهو آواز ٻڌي دل کي ڪيتري ته سُڪون ۽ فرحت ملندي آهي. پر اهو سڀ ڪجهه انسان جي قرب ۽ محبت سببان ممڪن آهي ڌرتي جي پوشاڪ وڻ ۽ ٻوٽا آهن جيڪي پڪين جا خوبصورت گهر به آهن ماحول کي صاف سٿرو ۽ سهڻو بنائڻ ۾ ماڻهو جو ڏوهت آهي جيڪي وڻن ۽ پڪين جي سلامتي جو ضامن پڻ آهي. اڄ کان چاليهه پنجاه سال اڳ ۾ اسان جي علائقي ۾ به هڪ خوبصورت رونق هئي جيڪا افسوس جو هاڻي نه آهي جڏهن به برسات پوندي هئي زمين ته سرسبز ٿي ويندي هئي پر ريگستان به ساوڪ سان ڍڪجي ويندو هو. ڌرتي تي ايترا ته وڻ هئا جو علائقي جي زمين چڻ ڪوچن تي مشتمل هئي. ريگستان ۽

ڍنڍن جي ٻاهران ايتري ته وڻڪار هئي جو انهي جهنگ مان مشڪل سان لنگهي ڍنڍ جي پاڻي تائين پهچڻو پوندو هو ٿوري ايراضي تان تمام گهڻي مقدار ۾ ٻارڻ جو ڪاٺ ملي ويندو هو هر قسم جا پاليل توڙي جهنگلي جانور عام جام هئا. هر قسم جا پکي ماحول جي خوبصورتِي هئي. جڏهن آبادي وڌندي وئي ۽ مسائل به وڌندا ويا ته آهستي آهستي هر قسم جا وسيلو گهٽيا ويا اهي رونقون گهٽ ٿيڻ شروع ٿي ويون وڻن ۾ واڍي جا سلسلا شروع ٿي ويا ۽ پکين لاءِ پريشانين وڌنديون ويون. علائقي جا انسان وڻن ۽ پکين سان محبت ڪرڻ بدران نفرت ڪرڻ شروع ڪري ڏني. وڻ توڙي پکي انسان ذات جا خير خواه سڄڻ ۽ فائدي مند آهن انسان وري انهن جو دشمن ٿي پيو. ۽ انهن جي وجود جي خلاف اڻي ڪڙو ٿي پيو. نتيجو اهو نڪتو جو وڻڪار به ختم ٿيندي وئي ۽ پکين جا نسل به ختم ٿيڻ شروع ٿي ويا. علائقي ۾ ڳيرا، جهرڪيون، طوطا، ۽ تتر عام هئا جن نسل ڪشي شروع ڪئي وئي هڪ وڻن جي تباهي پيو پکين جو شڪار ڪري انهن جي نسل کي ختم ڪرڻ جي ڪوشش ڪئي وئي. هاڻي اهي پکي تمام گهٽ بلڪه نه هئڻ جي برابر آهن. ريگستاني علائقن ۾ پڻ وڻن کي ختم ڪيو ويو ۽ ريگستاني ٻوٽن جهڙوڪ ڦوڳ، ڪپ، ٻوه، ڪرڻ ڪنڊي ۽ لٽي کي به پري پري تائين ختم ڪيو ويو آهي افسوس سان چوڻو ٿو پوي ته وڻ ۽ ٻوٽا جيڪي ماحول کي صاف سٿرو رکندا آهن زندگي برقرار رکڻ لاءِ آڪسيجن پيدا ڪن ٿا انهن کي تباه ڪيو پيو وڃي صرف سرن جي بني کي ٻارڻ جي لاءِ ريگستان جي خوبصورت علائقي جي پوشاڪ کي ڪپي ۽ ساڙيو وڃي ٿو. هڪ ننڍڙي ڳالهه ڪندا هلون ته زندگي ۽ هي دنيا ٻئي ڏاڍا خوبصورت ۽ سهڻا آهن اسان کي سوچڻ ڪپي ته انسان ذات جو ٻوٽن وڻن آبي ۽ جهنگلي جيوت ۽ قدرتي عطا ڪيل ماحول سان ڪهڙو رشتو آهي. ڇا انسان ان جي تباهڪارين جي چوڌاري رهي سگهي ٿو؟ اچو ته ان خوبصورت ماحول کي بچايون. ماحول کي بچايون.

ڊي ۾ رهندڙ ذاتيون/قبيلو

ڊي ۾ مستقل طور تي ذاتيون رهن ٿيون ، جسڪاڻي خاصخيلي ۽ ملاح قبيلي جا ماڻهو آباد آهن. جسڪاڻي هتان جي علائقي ۾ گهڻو آڳاٽو آباد آهي تاريخي حوالن ۽ وڏن جي ڪيل ڳالهين مان ايئن لڳي ٿو ته هي قبيلو سترهين ۽ ارڙهين صدي ۾ هت آباد هو انهي جو تفصيل هيٺ چڱي طرح بيان ٿيل آهي. خاصخيلي قبيلي جا ماڻهو هن علائقي ۾ 1932ع ۾ اچي آباد ٿيا جڏهن ته ملاح قبيلي جا ماڻهو 1940ع ۾ ڦارهياري ناري کان لڏي اچي وينا ۽ مستقل آباد ٿي ويا. هر هڪ قبيلي جو هيٺ تفصيل ساڻ ڏڪر ڪجي ٿو بحال برادري جي لحاظ ساڻ هن ڳوٺ جون ٽي ذاتيون هڪ ٻئي سان ويجهو آهن. غمي توڙي خوشي ۾ هڪ ٻئي سان گڏ آهن تعليم به هڪ جاءِ تي حاصل ڪئي وڃي ٿي، جيتوڻيڪ تعليم جي باري ۾ الڳ باب هن ڪتاب ۾ درج ٿيل آهي جنهن ۾ مڪمل تفصيل بيان ٿيل آهي.

جسڪاڻي قبيلو

تاريخي پسمنظر

جسڪاڻي قبيلي جي ٻه ٻين بلوچ قبيلن ۽ سمات قبيلن وانگر هڪ تاريخ آهي بلوچستان جي تاريخ ۾ لکيل آهي ته جسڪاڻي گورچاڻي قبيلي جي چوٿون نمبر شاخ آهي. جيڪي اصل قلات رياست ۾ آباد هئا جتان وقت جي وهڪري ۾ پاڻي گاهه ۽ روزگار جي تلاش ڪندا پنجاب جي شهر بکر ۽ ليه ۾ اچي آباد ٿيا جتي اڄ به گهڻي تعداد ۾ جسڪاڻي قوم آباد آهي اڃا به وڌيڪ ڦهلجي سنڌ جو رخ ڪيائون جتي سنڌ جي مختلف علائقن ۾ آباد ٿي ويا.

ڊاڪٽر عطا محمد حامي صاحب جيڪو تعليم ۽ تاريخ جو ماهر هو ان پنهنجي هڪ لکيل ڪتاب خيرپور جي ميرن جو ادب سياست ۽ ثقافت ۾ جسڪاڻي قبيلي جو ذڪر ڪندي صفحي 333 تي لکيو آهي ته جسڪاڻي بلوچ رند جي هڪ شاخ آهن سندن اصلي مقام لهڙي بلوچستان ۾ آهي ۽ اتي اڄ تائين سندن نالي به واه ارگو ۽ ڦرگو مشهور آهن هنن جو وڏو دريا خان جسڪاڻي هالاڻي جي جنگ وقت مير سهراب خان سان گڏجي سنڌ ۾ آيو ان کان علاوه ٻيا به تاريخن مان حوالا ملن ٿا ته هي قبيلو اصل بلوچستان ۾ آباد هو جتان ڦرندو ڦرندو سنڌ ۾ اچي آباد ٿيو پر هن وقت پنجاب ۽ بلوچستان ۾ پڻ هي قبيلو گهڻي تعداد ۾ موجود آهي. سندن اصلي ٻولي بلوچي هئي پر پنجاب ۽ سنڌ ۾ سرائڪي ٻولي ڳالهائي وڃي

ٿي. سنڌ ۾ هن وقت جسڪاڻي قبيلي جا وڏا وڏا ڳوٺ آهن منهنجي هٿ ڪيل ڪتابن ۽ معلوماتي مواد تان ورتل معلومات موجب سنڌ ۽ ان سان لڳو لڳ هن وقت هيٺين علائقن ۾ جسڪاڻي آباد آهن. تندوڄام، تندواليا، گربڪس محلا ماڙي پور ڪراچي، جوهي دادو، هوت ننگر، مراد خان جسڪاڻي ڪوٽڄي، ڊي ٽي ڪوٽڄي، شيدائي شريف رحيم يار خان، اڏيرو لال، جيمس آباد، تندو محمد خان، ديرو غازي خان، ميوو جسڪاڻي بدين، بهاول جسڪاڻي، صوبدار خان جسڪاڻي، خان پور مهر گهوٽڪي، شير خان جسڪاڻي دهلوارو جنوڳي نارو، حاجي شربت خان جسڪاڻي، روهڙي، علي واهڻ، امير بخش جسڪاڻي دادو، صدور خان نواب شاه، حاجي خان جسڪاڻي، صادق خان جسڪاڻي نواب شاه، نئون ڪوٽ، ڳوٺ علي خان جسڪاڻي قادري پور، لاڙڪاڻو، تنوير خان جسڪاڻي، پنجل جسڪاڻي حيدرآباد، قبولو جسڪاڻي، مهتاڻي.

تاريخ ۾ وڌيڪ لکيل آهي ته رند، جسڪاڻي، منڌراڻي، سرگاڻي، مهتاڻي، ممدائي، ۽ قلندراڻي هڪ ئي قبيلي جون شاخون هيون. جيڪي اڪبر بادشاه جي دور ۾ بکر ۽ ليه کان ڦهلجي پٺڻ حصن ۾ اچي آباد ٿيا.

ڊي ۾ آباد جسڪاڻي

ڊي ۾ آباد جسڪاڻي قبيلي بابت ڪا به تاريخ ڪونه ٿي ملي ان جو واحد سبب تعليم جو نه هئڻ هو تنهنڪري ڪنهن به ان بابت نه لکيو آهي البتہ جڏهن اسان جي دور ۾ تعليم عام ٿي ان وقت جي وڏي عمر وارن ماڻهن سان ڪيل ڪچهري مان جيڪا معلومات حاصل ڪئي سون ان موجب سمجهه ۾ ائين اچي ٿو ته جسڪاڻي سترهين صدي کان ئي ڊي ۾ ئي آباد هئا. ان جو ثبوت ان مان ملي ٿو ته اسان جو هڪ وڏو امام بخش خان جسڪاڻي نوي سالن جي ڄمار ۾ 1969ع ۾ وفات ڪري ويو غالباً سندس جنم 1880ع ۾ ٿيو هو سندس چوڻ موجب سندس پيءُ الهه ڏتو ۽ ان جو پيءُ لعل بخش جون پڪيون ٺهرايل قبرون اڄ به ڍوري واري قبرستان ۾ موجود آهن ۽ سندن چوڻ موجب ته ان قبرستان کان اڳ ۾ هڪ قبرستان سوڍڙن جي ڀر ۾ پير گاڙهو تي واقع آهي جيڪو قديمي قبرستان چيو وڃي ٿو اتي پري پنڌ ڪري وڃي اسان جا وڏا پنهنجن وڏن کي دفن ڪندا هئا. غالباً اها سترهين صدي سمجهي وڃي ٿي، ڇو ته 1880ع ۾ جنم وٺندڙ امام بخش جي پيءُ ۽ ڏاڏي به زندگي هن ڳوٺ ڊي ۾ گذاري ته پوءِ اها سترهين صدي سمجهڻ گهرجي. هتان جي وڏن جي گهرن ۽ حالتن جي لحاظ کان اها خبر پوي ٿي ته جسڪاڻي ڊي ۾ گهڻي وقت کان آباد آهن ۽ اهڙو ڪوبه ثبوت نه ٿو ملي ته ڊي ۾ جسڪاڻي ڪنهن ٻي جاءِ تان لڏي آيا. وڏا پڇڻ تي به اهو پيا ٻڌائن ته سڀ اصلي هتان جا هئاسين. بحرحال هتي جسڪاڻي قبيلي جا ٻه پاڙا آهن هڪ لشڪراڻي پيو

نرڪاڻي پر برادري رشتن ۽ رواجن موجب سڀ هڪ ٻئي سان ڳنڍيل ۽ هڪئي ڳالهه ۾ آهن ڪوبه فرق نه آهي ڏهي کان سواءِ دهلوارو نارو جسڪاڻي ڪوٽڙجي، روهڙي ۽ اڳڙا پر سان مهتاڻي ۾ رهندڙ جسڪاڻين سان تعلقات ۽ برادر آهي.

يادگيريون هڪ اهڙو دستاويز آهي جنهن ۾ ڪنهن ماڻهو جو سڌو واسطو سندس سماجي توڙي اخلاقي زندگي سان هوندو آهي. اهڙي طرح مون به هن ڪتاب ۾ اهڙيون نه وسرنڌڙيادگيريون جو ذڪر ڪيو آهي جنهن کي پڙهڻ سان عجيب احساس پيدا ٿئي ٿو. 1960ع کان پوءِ جڏهن مون هوش سنڀاليو ته مون انهن ماڻهن کي ڏٺو جيڪي پنهنجي پنهنجي گهر ۾ وڏا هئا ۽ اهي گهر انهن جي نالن سان سڏيا ويندا هئا پر افسوس جو هن وقت نه اهي گهر آهن نه اهي وڏا آهن نه اهي نالا آهن جيڪي ان وقت سان وابسته هئا. سڀ ڪجهه تبديل ٿي ويو آهي وڏي عمر وارن ماڻهن سان منهنجي اڪثر ملاقات هڪ اسڪول ۾ پڙهندڙ شاگرد جي حيثيت سان ٿيندي هئي. انهن وٽان جيڪي گذريل وقت جي معلومات حاصل ٿيندي هئي ان تي مان ڏاڍو سوچيندو هوس، ۽ الهائي چاچا محسوس ڪندو هوس. 1960ع کان پوءِ جڏهن مون هوش سنڀاليو تڏهن اهي ان وقت جا عمر رسیده ماڻهو موجود هئا جيڪي هن وقت ته نه آهن پر سندن يادون ڪردار ۽ تصويرون مونکي چٽيون ياد آهن. جسڪاڻي قبيلي سان واسطو رکندڙ اهي ماڻهو جن کي مون ڏٺو ۽ پوءِ گذاري ويا ڪجهه ياد آهن ۽ ڪي ياد نه آهن. جيڪي ياد آهن انهن جا نالا هيٺ لکان ٿو. وڏيرو يار محمد خان ۽ سندس سڀ پٽ محمد بخش، شهباز ڏنو، علي محمد خان، واحد بخش ۽ حضور بخش.

حيدر بخش، غوث بخش، الله جوڙيو، حاجي علي نواز خان، رسول بخش، مريد خان حاجي فقير، حسيب خان، ٻڍو فقير، منهنجو والد محترم حاجي عبدالله عرف حاجي ميوو، ڏاڏو امام بخش، حاجي محمد صديق، داروغو غوث بخش، لعل بخش، محمد بخش، مشغول، الله ڏنو، ميهڙ خان ۽ سندس پٽ سچل، مير خان، محمد صالح، ڪرم خان.

علي مردان، محمد سومر، بيگ محمد، خير محمد، گنهوڙ خان، شهداد خان، صاحب خان، بچل، شير خان، نياز حسين، ۽ جيوط خان جيڪو تمام خوبصورت هو.

ان کان علاوه ڪنڊو خان، زوار دوست علي، محمد لائق خان، سليمان خان، شفيق محمد، اوباهيو، محمد، غلام علي، قلندر بخش، توه خان، سهراب، محمد موسيٰ، علي شير، سلطان، فقير محمد، سونو پاڳيو گل محمد، قيصر، غلام نبي فقير، لونگ خان، خميسو خان، الله بخش، محمد هاشم، مولا بخش، محمد باقر، ڪريم بخش فقير، الاهي بخش، آچر، جيئند، شبن مجاهد، عابد حسين، رحيم، بچل، استاد بهادر علي، استاد حسن بخش، استاد محمد صادق.

هتي اها ڳالهه ٻڌائڻ ضروري سمجهان ٿو ته سن 1967ع ۾ آءُ جڏهن ستين جماعت پڙهندو هئس، ته چاچي حاجي محمد صديق مونکي اسان جي قبيلي جو هڪ شجرو لکرايو جيڪو مون اڄ تائين محفوظ رکيو

منهنجو ماڳ منهنجون يادون : عطا محمد جسڪاڻي

آهي حاجي محمد صديق جو چوڻ هو ته هن هي شجرو سندس ڏاڏي الله ڌڻي کان ٻڌي ياد ڪيو هو. حاجي محمد صديق 88 سالن جي عمر سن 1999ع ۾ وفات ڪري ويو. ان شجري کي هن ڪتاب ۾ لکي محفوظ ڪريان ٿو.

شجرو

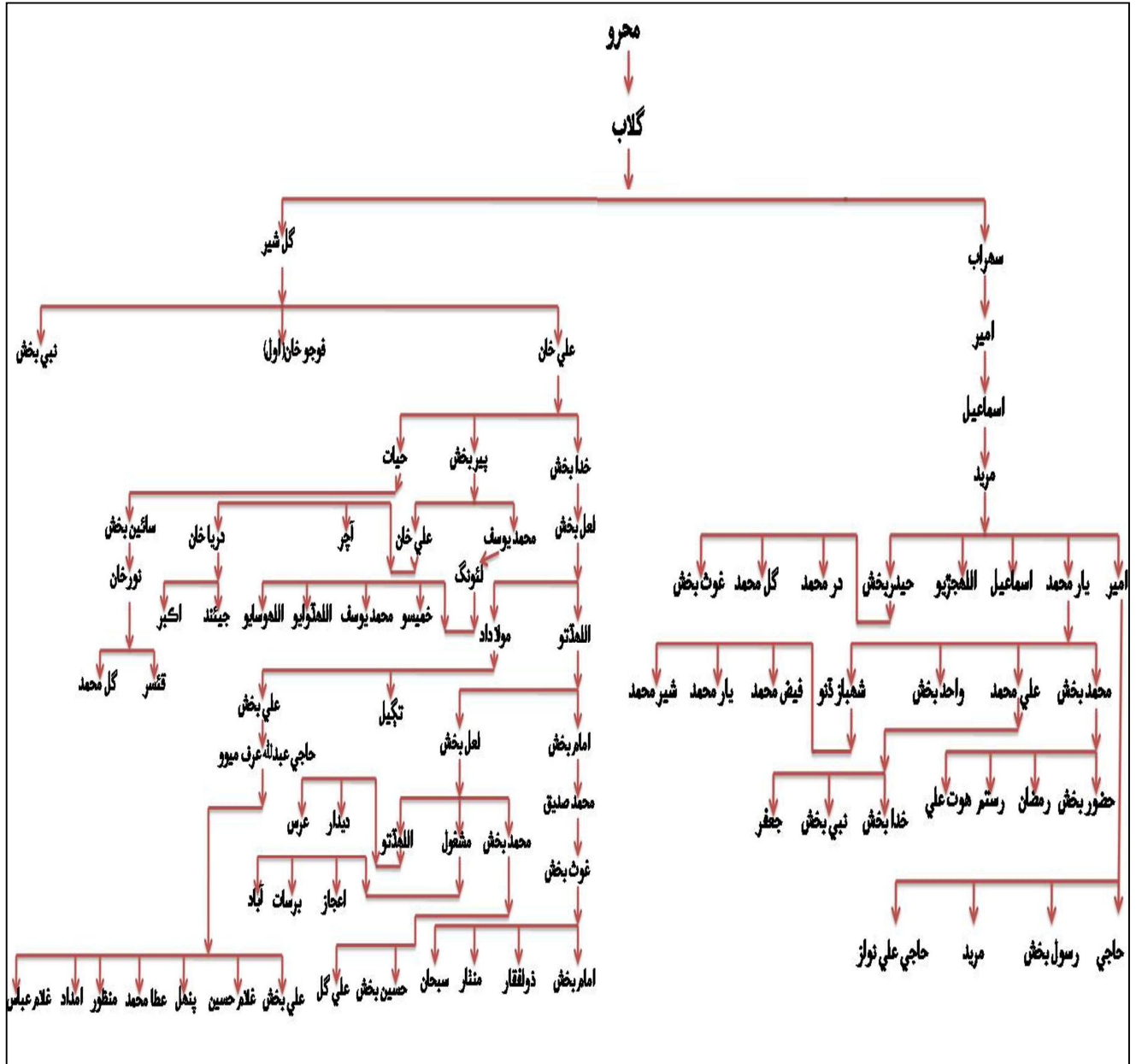

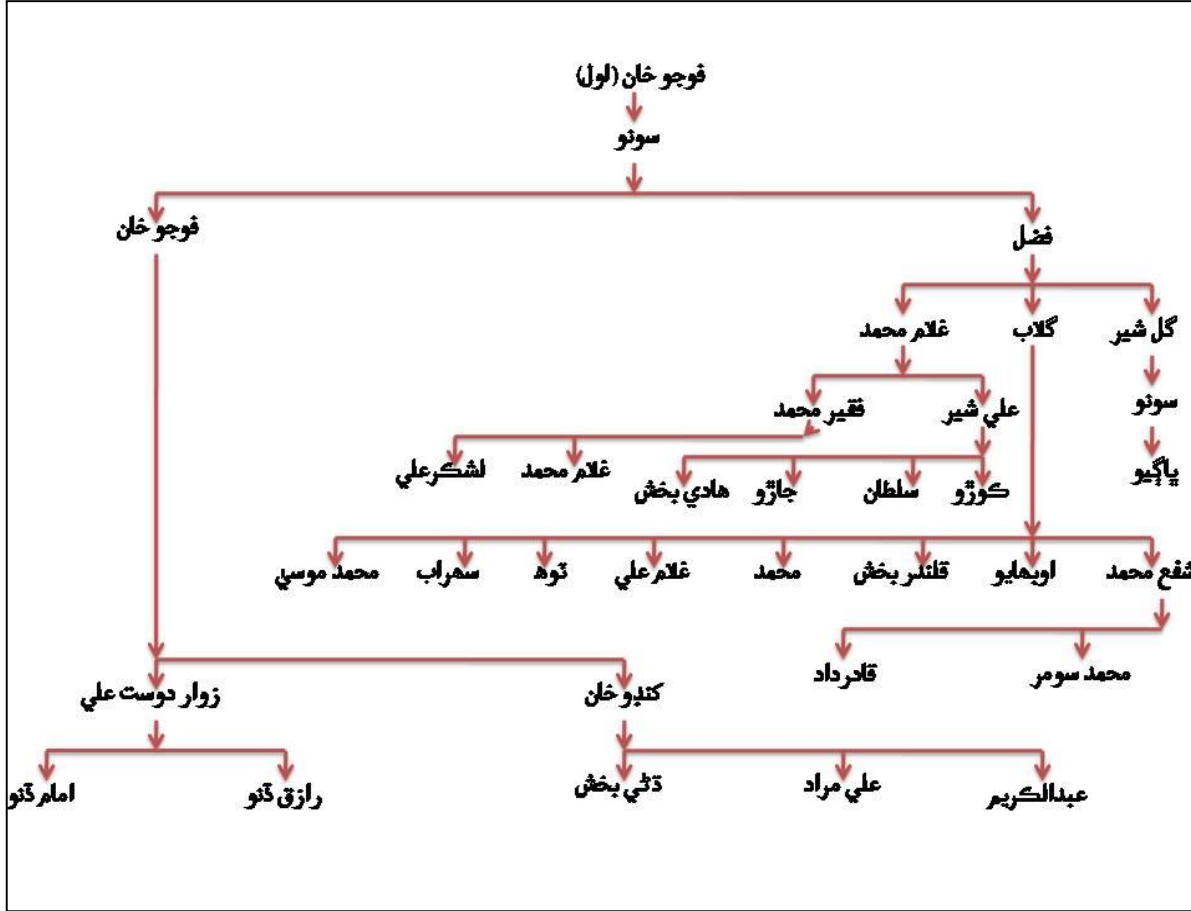

خاصخيلي قبيلو

خاصخيلي ڳوٺ ڏي جي مرڪز واري علائقي ۾ تقريباً ٽيهن يا چاليهن گهرن تي مشتمل هڪ محلي ۾ آباد آهن تلي کان ايندڙ روڊ سندن محلي مان گذري ٿو هتي ڳوٺ جي پهرين وڏي ۽ شاندار جامع مسجد آهي پرائمري، مڊل، توڙي هاءِ اسڪول جون سرڪاري بلڊنگون پڻ هتي آهن ان کان علاوه صوفي طالب علي خاصخيلي جي مزار آهي سڀني حوالن سان هي علائقو تمام خوبصورت لڳي ٿو ۽ وڏي اهميت رکي ٿو تاريخي پس منظر جي لحاظ سان خاصخيلي ڏي ۾ 1932ع ۾ اچي آباد ٿيا. خاصخيلي کي سرائي جي لقب سان به سڏيو ۽ سڃاتو وڃي ٿو. ان کان اڳ ۾ هتي خاصخيلي قبيلي جو هڪ گهر ريگستان تي آباد هو جتي هڪ پيرسن مرد ۽ سندس گهر واري ڳاڻو مال ۽ ڪجهه ٻڪريون ڌاري سفر گذر ڪندا هئا. ڪجهه وقت کان پوءِ اهو پيرسن گذاري ويو. سندس گهر واري پڻ پيرسن هئي. امام بخش ۽ لال بخش

جسڪاڻي جيڪي ان وقت انهي جاءِ تي آباد هئا جتي موجوده خاصخيلي محلو آهي. ڏاڏي امام بخش مونکي ٻڌايو ته محمد صديق حاجي عبدالله عرف حاجي ميوو (راقم الحروف جو والد صاحب)، محمد بخش، مشغول، ۽ الله ڏتو جو جنم به اتي ٿيو هو. ان پيرسن عورت کي سام ڪري پنهنجي گهر جي ڀر ۾ گهر ٺاهي ويهاريو. 1932ع ۾ جڏهن سکر بئراج ٺهيو ۽ واھ وهڻ بعد ملڪ آباد ٿيو ته ڏي ڀر مهاڙي جيڪا واھ جي ڀر ۾ هئي سا صدا بهار جي نالي تي هڪ رپيه هڪ جريب جي حساب سان نيلام ٿي. امام بخش ۽ لعل بخش مهاڙي مان ويهه جريب زمين خريد ڪري لڏي وڃي واھ جي ڀر ۾ آباد ٿيا ۽ پنهنجا گهر ان پيرسن خاصخيلي عورت کي بخش ڪري ويا بعد ۾ ان پيرسن عورت پنهنجا ڪجهه مائٽ ٻاهران لڏائي اچي ويهاريو جن ۾ اسان جي وڏن جي چوڻ موجب محمد جمن خاصخيلي سر فهرست هو. بعد ۾ منو خان خاصخيلي ۽ بهادر علي خاصخيلي به اچي ويٺا. علائقي ۾ زمين جو ايترو گهڻو قدر ڪونه هو ۽ سستي وڪامندي هئي. ڏي ڀر ۾ اڪثر زمينون رند قبيلي جون هيون جنهن ۾ شاه محمد رند جون گهڻيون زمينون هيون. خاصخيلي قبيلي وارن آهستي آهستي اهي زمينون خريد ڪندا ويا ۽ مضبوط ٿيندا ويا ۽ اولهندي پاسي مت واري علائقي کان ڪافي گهر لڏي اچي هتي آباد ٿيا. اڄ به سندن تعلقات ۽ واسطا گهڻي کان گهڻا ڳوٺ مت ۽ عبدالرحيم خاصخيلي وارن سان وابسته آهن. 1960 کان پوءِ وارو منظر مونکي چٽو ياد آهي سڀ خاصخيلي صرف هڪ جاءِ تي آباد هئا جتي هن وقت صرف مڪڻ جو گهر آهي باقي سڀ آبادي وڌڻ سبب پڪڙجي ڪشادگي سان وٺا آهن. خاصخيلي بردبار جفا ڪش ۽ محنتي ماڻهو آهن. سندن وڏا سرائي سائينداد خان، سرائي بهادر علي، سرائي قلندر بخش، سرائي ڪوڙل خان، ڪيهر فقير، استاد صوفي طالب علي، محمد صالح، الله جوڙيو قابل ذڪر شخصيتون هيون. جيڪي هن وقت دنيا ۾ موجود نه آهن هن وقت خاصخيلين ۾ پيرسن ۽ سندن وڏو سرائي گل بيگ آهي ۽ وڏي عمر وارن ۾ الله ڏنو مڪڻ، رحيم داد، غلام شبير، حسين بخش، محبت ۽ ميرڻ شامل آهن. جڏهن ته نوجوانن ۾ حاجي محمد بخش، علي بخش، عطا حسين، قاصد حسين، محمد جمن، منل، صوفي ديدار علي ۽ ٻيا شامل آهن. سرائي بهادر علي جو هڪ صدا حيات ڪارنامو ڏي ڀر جي ماڻهن لاءِ تعليم جو تحفو آهي جنهن جو الڳ ذڪر ڪيل آهي. ۽ ياد رکڻ جهڙو آهي. مون خاصخيلن بابت ذڪر ڪيل هي سڄي معلومات امام بخش ۽ حاجي محمد صديق کان حاصل ڪئي.

هتي هڪ ڏڪر استاد مرحوم صوفي طالب علي جو ڪندو هلان ته هي شخصيت ڳوٺ مت کان لڏي اچي ڏي ڀر کي رونق افروز ڪيو هو سائين بهترين استاد ۽ محنتي هو. ارادي جو پڪو دل جو دلير، طبيعت جو شوخ ۽ جوشيلو ماڻهو هو. جڏهن کيس ڪاوڙ ايندي هئي ته سندس اڳيان ڪوبه بيهي نه سگهندو هو سڀ کان وڌيڪ اهيا ڳالهه ته تمام هوشيار استاد اديب ۽ شاعر به هو. ڪجهه وقت اسڪول ڏي ڀر ۾ استاد حاجي محمد چٽل جسڪاڻي استاد غوث بخش ملاح سان گڏجي تعليم ڏنائون. سنڌي گرامر جو ماهر استاد هو تعليم جي لحاظ سان منهنجون يادون سان واسطو 1971ع ۾ پيو جڏهن آءٌ خيرپور ڪاليج ۾ پڙهندو هوس. مون

ڪائونس چالھ ليسان پلان ٺھرايا. سائين مونڪي چيو استاد غوث بخش ظفر آباد بدلي ٿي ويو آھي مونڪي انگريزي گھٽ ايندي آھي خانگي طور انگريزي تعليم حاصل ڪندڙ ٻن نياڻين کي ڪجھ انگريزي سبق توهان سيکاريو ۽ ليسان پلان مان ناھي ٿو ڏيان. نياڻين کي ويھن ڏينھن ۾ مون انگريزي جا پندرھ سبق پڙھايا ۽ سائين مونڪي چاليھ ليسان پلان ناھي ڏنا. تمام گھڻين خوبين جو مالڪ استاد صوفي طالب علي خاصخيلي طبيعت ناساز ھئڻ ڪري ڊاڪٽر کان انجنيڪشن ڪرائي. انجنيڪشن جي ردعمل ڪري وفات ڪري ويو. سندس مزار دُٻي ۾ آھي سندس پٽ صوفي ديدار علي خاصخيلي مزار مٿان مقبرو ٺھرايو آھي. ھر سال سندس ورسي جي موقعي تي ميلو لڳندو آھي راڳ ۽ موسيقي جي محفل ٿيندي آھي لنگر ۽ نياز به تقسيم ڪيو ويندو آھي.

ملاح قبيلو

ملاح قبيلي کي ميربحر جي نالي سان به سڏيو ويندو آھي جيڪو آھستي آھستي تبديل ٿي ملاح ٿيندو وڃي ٿو. دُٻي ۾ ملاح قبيلي جي آباد ٿيڻ جي شروعات 1940ع کان ٿي. هن وقت اٽڪل پندرهن کان وڌيڪ گھرن تي مشتمل استاد غوث بخش ملاح جي نالي تي هڪ خوبصورت مقام تي محلو آھي استاد غوث بخش ملاح جي هٿ جي لکيل تحرير مون وٽ موجود آھي جنھن ۾ سائين لکيو آھي. ” اپريل 1940ع ۾ قد جو پورو پنو بت ۾ گھاتو ڳاڙھي ڏاڙھي، ٻن اٺن تي لڏو کڻي، ٻن چوڪرن ۽ گھرواري سميت ناري تعلقه جي ڳوٺ ڦاڙھيارو مان هجرت ڪري دُٻي جي تر ۾ ميرواھ هي ڪپ تي رئيس بلاول شر جي زمين لڳ اچي ويٺو. اھو شخص ھوماھ رخ ملاح عرف محمد بخش ملاح روزگار لاءِ ٻيڙي ميرواھ تي جھلي گذارو ڪرڻ لڳو. وڏن جي چوڻ موجب غيرتمند مرد وڏي رمز وارو عقل جو اڪابر ھو. رئيس ميھر خان جسڪاڻي سان سندس واقفيت ۽ سنگت ھئي. ميرواھ ڪئنال تي پتڻ جي ضرورت ھئي. انھن نياپو ڪري کيس گھرائي ورتو“

ماھ رخ ملاح کي عرف عام ۾ مارخ فقير ڪري چوندا ھئا. بحرحال جئين ۽ جڏھن به ملاح دُٻي ۾ آيا دُٻي جي ماڻھن لاءِ علم جي لات ٿي آيا چو ته هن فقير جي پٽ استاد غوث بخش تعليم حاصل ڪئي ۽ ان وقت استاد ٿيو جڏهن دُٻي ۾ تعليم نه هئي ۽ دُٻي ۾ تعليم جي شمع روشن ڪئي. (راقم الحروف) جو استاد هو اهي هن وقت هن دنيا ۾ موجود نه آهن سندن مغفرت لاءِ الله تعاليٰ کان دعاگو آھيون. وڏن جي چوڻ موجب ميھر خان جسڪاڻي ميرواھ تي پتڻ جي سهولت لاءِ انھن کي گھرائي مستقل آباد ڪرڻ جو ڪارنامو سرانجام ڏنو. بعد ۾ ڪجھه ٻيا عزيز پڻ لڏي اچي ويٺا جن ۾ پنيچل فقير، صديق فقير، ۽ ٻيا شامل آهن. 1960ع کانپوءِ جڏهن مونڪي هوش آيو مون ملاحن جا گھر جتي هن وقت ويٺا آهن ان کان تقريباً چار پنج

سو وال اتر طرف هڪڙي دڙي تي ڏٺا. جتي هن وقت واري جي اها دڙي موجود نه آهي بلڪ زمين آباد آهي بعد ۾ اتان لڏي موجوده هنڌ مستقل طور آباد ٿي ويا. استاد غوث بخش تعليم جو چرچو شروع ڪري ڏنو نه رڳو اسڪول ۾ پار پڙهائيندو هو پر شام جو سندس ننڍڙي اوطاق ۾ پڻ شاگرد رهائي پڙهائيندو هو آءُ خود سندس اوطاق ۾ رهي ان وٽ تعليم حاصل ڪئي. سندس ذهانت جي ڪري پري پري تائين سندس واکاڻ جو دائرو هو. رئيس الاهي بخش خان ٻانڀڻ سندس ذهانت ڪري هتان ظفر آباد فيض گنج بدلي ڪرائي ويندو هو. بحرحال استاد صاحب جتي به رهيو علم جي شمع روشن ڪئي.

هر انسان کي ڪجهه ڳالهين هميشه لاءِ ياد رهجي وينديون آهن ملاحن جي حوالي سان هڪ ڳالهه مون کي به اهڙي ياد آهي جيڪا هتي تحرير ڪريان ٿو اسان منجهند کان پوءِ روزانو استاد غوث بخش ملاح وٽ اوطاق ۾ پڙهندا هئاسين. اوطاق جي اڳيان هڪ ننڍي مسجد هئي جيڪا هن وقت تعمير ٿيل شاندار مسجد آهي. پنجل فقير ملاح هڪ نيڪ صفت انسان هو. جنهن جي اسان جي وڏن سان به بيحد محبت هئي. ان مسجد ۾ ٻن پهرن جي نماز پڙهڻ لاءِ پاڻي جو وڏو ڪونٽرو پري اچي وضو ڪندو هو. بچيل پاڻي اتي پوکيل نازبو جي ٻوٽي کي ڏيندو هو کيس ڪنگهه جي بيماري هئي وضو ڪندي کيس ڪنگهه اچي ويندي هئي ۽ ڪجهه وقت لاءِ ڪنگهه م ٻڏي ويندو هو. جڏهن کيس ڪنگهه ڇڏي ويندي هئي ۽ هوش ۾ ايندو هو ته ڪنگهه کي مخاطت ٿيندي چونڊو هو هڪ ڏينهن پاڻي ڇڏي وينديءَ سڌ ڪرڻ سان به سڌ نه ڏينديءَ. انهن لفظن کي وري وري دهرائيندو هو. اهو به لکندو هلان ته ان نيڪ صفت انسان وفات کان اڳ وصيت ڪئي هئي ته مون کي ناري ڪبير شاه جي قبرستان ۾ دفن ڪجو. سندس وفات کانپوءِ منهنجو والد صاحب سندس عزيزن سان گڏ کيس ڪٿائي اتي دفن ڪرائي آيو هو.

مون کي سڀ ڪجهه ياد آهي ملاحن ۾ هن دنيا کي رخصت ڪري ويندڙ بچيل فقير، محمد صديق فقير، عبدالمجيد، غلام حسين، ڪٻڙ جمالالدين، غلام قادر ۽ استاد غوث بخش جڻ هن وقت به نظرن اڳيان بيٺا آهن. هن وقت استاد گل حسن ملاح ۽ جنسار حسين ملاح سندن محلي جا وڏا آهن. ڏي ۾ ملاحن جي زمين نه آهي پر سندن روزگار جو ذريعو تعليم کاتي ۾ نوڪريون ڪرڻ ۽ باقي مزدوري ۽ واپار به ڪن ٿا. شروع کان وٺي شريف ۽ غير متنازبه ماڻهو آهن. استاد غوث بخش جا ٻه پٽ اعليٰ عهدن تي آهن ۽ ڪجهه خيرپور شهر ۾ رهن ٿا. ڏي ۾ کان ٻاهر سندن واسطو نارو، ڪراچو، حيدرآباد ۽ ڪجهه ٻين جاين تي ملاحن سان آهي.

استاد غوث بخش ملاح جيڪو منهنجو استاد هو ڳوٺ جي ڪيترن ئي ماڻهن جي باري ۾ هٿ جي لکت ۾ ”ماڳ جا موتي“ ۾ پنهنجو اظهار ڪيو اٿس. جيئن آءُ هي ڪتاب ۽ استاد صاحب بابت ڪجهه لکيو آهي تنهن ڪري سائين جيڪو منهنجي لاءِ لکيو آهي هتي لکڻ ضروري سمجهان ٿو. سندس تحرير اکر به اکر هيٺ لکان ٿو.

”مستر عطا محمد ولد حاجي عبدالله جسڪاڻي 1954ع ۾ ڄائو هو. جڏهن اسڪول جهڙو ٿيو ته منهنجي استادي نصيب ٿيس. ننڍي کان ئي سڀا جهو ۽ فرمانبردار هو. مون به کيس پيار ۽ حب سان سنڌي کان پوءِ انگريزي شروعاتي ڪلاس پڙهايا. 1970ع ۾ ميٽرڪ پاس ڪيائين ان بعد پرائمري استاد ٿيا. پرائيويٽ محنت ڪري (ايم اي بي ايڊ) جهڙا وڏا امتحان پاس ڪيائين 1989ع ۾ کيس HST اسڪيل مليو. هيٺئر پاڻ انگريزي سينئر استاد آهن. محنتي ۽ جفا ڪش استاد آهي هن سال 1990ع ۾ پنهنجي ماڳ جي اسڪول ۾ خدمت ڪري رهيا آهن منهنجي شاگردن ۾ پهريون استاد پندرھ اسڪيل ۾ ٿيو آهي. جنهن تي مون کي فخر آهي سنو استاد ۽ سنو ڄاڻو آهي. اميد آهي ته هي پنهنجي ڳوٺ جي خدمت ڪرڻ ۾ سنو ثابت ٿيندو.

دل جا ڪشادا ۽ سنا جن دماغ
ماڳ جي مٽي تي سي بر سائيندا باغ
هاڻي دلين جا داغ متجي ويندا ملاح چوي.

زراعت فصل

انسان کي اڄ نه پر هزارين سال اڳ کان خبر آهي ته زندگي جو بقا پاڻي سان آهي. اهو پاڻي جيڪو قدرتي چشمن درياهن ندين، نهرن، ۽ ڍنڍن جي صورت ۾ آهي سو نه رڳو ساه وارن جي اڃا جهڙي ٿو پر فصلن، پٺين ۽ باغن کي به سيراب ڪري ٿو. نه رڳو پر دنيا جي مير ۽ گند کي صاف ڪري ٿو. خوشگوار ماحول پيدا ڪري ٿو. جتي هي نعمت آهي اتي وڏي خوشنصبي آهي. ان لحاظ سان اسان جي ماڳ سان به الله جي اهڙي پلائي آهي جو زراعت ۽ فصلن لاءِ هڪ سدا وهندڙ واھ وهي ٿو ۽ ڌرتي آباد ڪري ٿو جنهن ڪري فصل اڀايا وڃن ٿا. جيئن جو اسان وٽ پاڻي پنهي مندن سيارو توڙي انهارو ۾ وهي ٿو تنهن ڪري ربيع توڙي خريف جا فصل عمدہ ٿين ٿا. هتان جي زمين تمام پلي زرخيز نرم ۽ سم ڪلر کان آجي آهي تنهن ڪري هتي هر فصل سبزيون ۽ باغات ٿين ٿا. تاهم فصلن ۾ اڪثر اهي فصل ڪاهيا وڃن ٿا جن جي تمام گهڻي ضرورت آهي ربيع ۾ ڪڙڪ ۽ خريف ۾ ڪپه جو فصل عام ٿئي ٿو. ڪڙڪ خوراڪ طور ۽ ڪپه ٺاڻي حاصل ڪرڻ لاءِ پيدا ڪئي وڃي ٿي ان کان علاوه باغات ۾ انب، ڪج، زيتون، ڪيلا، پير، قاروا، وغيره جڏهن هر قسم جي سبزي پن اڀائي ويندي آهي. چوپائي مال جي چاري جي لاءِ گاه طور برسيم، گوار ۽ جوئر پوکي ويندي آهي هن کان اڳ اهو به ٻڌائيندو هان ته 1960ع ۽ 1970ع جي دوران جڏهن آبادي مختصر هوندي هئي ۽ ڪڙڪ اٽلپ هوندي هئي تڏهن هن سڄي علائقي ۾ جوئر جو فصل عام جام

ٿيندو هو ۽ جڏهن آبادي وڌي ته ان جي پورائي لاءِ ڪڻڪ جو فصل عام ٿي ويو ۽ ڪڻڪ جون اعليٰ گهڙي پيداوار ڏيڻ واريون جنسون حڪومت طرفان متعارف ڪريون ويون. مونکي انهن سڀني حوالن سان هڪ ياد آهي جيڪا اڄ به ياد پوندي آهي هتي مختصر طور بيال ڪريان ٿو. جڏهن يادن جو ذڪر آيو آهي ته هڪ ڳالهه لکندو هلان جنهن جو واسطو ياد سان به آهي، ۽ ان وقت سان به آهي جيڪو وقت گذرڻ سان گڏ تبديليون به آڻيندو آهي ۽ اسان جي زندگي سان پڻ وابسته آهي اسان جڏهن به ننڍا هوندا هئا سون ته ڪڻڪ جي فصل ۾ هڪ ٻوٽو ڦٽندو هو جنهن کي ماڻهون بصرو ڪري ڪوٺيندا هئا ڇو ته بصرو وانگر اهو ته ايترو ته گهڻو ٿيندو هو جو ڪڻڪ جو فصل مارجي ويندو هو وقت گذرڻ سان گڏ سندس وجود ئي ختم ٿي ويو ان بعد وري هڪ ٻيو ٻوٽو نمودار ٿيو جنهن کي انڌڙي جي نالي سان سڏيو ويندو هو سڄي ملڪ ۾ پکڙجي وئي ڪجهه سالن بعد ان جو به وجود ختم ٿي ويو وري هڪ ٻيو ٻوٽو ميدان تي اچي ويو جنهن جو نالو وڻ ويڙهي هو جنهن کي جانور به شوق سان کائيندا هئا خريف جي فصل ۾ ايتري ته وڏي ول هوندي هئي جو به يا ٽي ٻوڙا پٽڻ سان گاهه جي پري ٿي ويندي هئي، ڪافي سالن بعد اهو گاهه به ختم ٿي ويو ۽ ٻيو گاهه وجود ۾ اچي ويو جيڪو ربيع جي فصل ۾ ٿيندو هو جنهن کي سنجھ سڏيو ويندو هو جنهن جو وجود اڄ به ڪٿي ڪٿي ٿوري انداز ۾ ملي ٿو اوج ماڻڻ بعد اهو گاهه به ختم ٿيندو ويو. وري هڪ نئون گاهه نمودار ٿيو جنهن کي ندو يا ناڙو ڪري ڪوٺيو هو جيڪو خريف جي موسم ۾ ٿيندو هو تمام گهڻي انداز ۾ ٿيندو هو پر وقت ان کي به تباهه ڪري ڇڏيو ۽ اڄ به ڪٿي ڪٿي سندس نشان ملن ٿا بحر حال ڪافي ٻوٽا زمين ۾ اڀريا ۽ ختم ٿي ويا، پر اڄ ڪلهه جيڪو ٻوٽو عام آهي ان کي ڪامهه ڪري چون ٿا جيڪو جهر جهنگ زمين توڙي رستا ۽ ڪڙيا هجن عام ڏسڻ ۾ ايندو آهي اهڙي طرح هي هڪ قدرتي نظام آهي، هڪڙن جو فنا ۽ زوال آهي ۽ ٻين جو وجود آهي.

ٻيڻي ۾ تعليم

1950ع کان اڳ ۾ ڳوٺ ڏي ۾ ڪا به تعليم نه هئي پوري ڳوٺ ۾ هڪ ماڻهو استاد حاجي محمد چٽل پڙهيل ۽ استاد هو. جيڪو اسڪول عثمان رند ۾ نوڪري ڪندو هو ان وقت ڏي مان تمام ٿورا پار عثمان رند ۾ پڙهڻ لاءِ ميرواهه مٿان بيٺل بيٺي تان ٽپي دُشوار رستو پار ڪري ويندا هئا. جيڪي صحيح طرح تعليم حاصل نه ڪري رهيا هئا. ان وقت ڏي ۾ تمام ٿورا گهر ۽ مختصر آبادي هئي روڊ رستا نه هوندا هئا تعليم کاتي جون سڀ آفيسون ضلعي هيڊ ڪوارٽر خيرپور ۾ هيون جتان پوري ضلعي کي ڪنٽرول ڪيو ويندو هو. آفيسرن جو اچڻ وڃڻ صرف واهن جي بندن وسيلي ٿيندو هو. مونکي پنهنجن وڏن حاجي محمد صديق امام بخش خان ۽ منهنجي والد صاحب بلڪه اڃا به علائقي جي گهڻن ماڻهن ڏي واري اسڪول

جي ڪهاڻي ٻڌائيندي چيو ته 1952ع ۾ هڪ ڏهن تعليم کاتي جو وڏو عملدار جناب الله ڌڻو ڪورڪاڻي بلوچ صاحب خيرپور کان نري دوري تي آيل هو. جڏهن اهيا خبر ڏيبي جي هڪ باشندي بهادر علي فقير خاصخيلي کي پئي ته هن چند ٻار گڏ ڪري بلوچ صاحب جي واپسي واري رستي ميرواه جي بند تي آڏو هيٺ اچي ويهي رهيو ۽ تعليم کاتي جو آفيسر جڏهن آيو ته نهايت عاجزي واري حالت ۾ بهادر علي فقير کيس عرض ڪيو ته سائين اسان کي هڪ ننڍڙو اسڪول ۽ هڪ استاد مقرر ڪري ڏيو ته جيئن اسان جا ٻار الف ب لڪي ۽ پڙهي سگهن. اسان ٻار واه جي هُن پير موڪلي نه ٿا سگهون ڇو ته متان اسان جا ٻار واه ۾ ڪري پڙي وڃن. عثمان رند وارن جي سخت مخالفت جي باوجود بلوچ صاحب کي رحم آيو ۽ واه ٽپي ڏيبي ۾ آيو. اتان جا حالات ۽ ماڻهن جي عاجزي ڏسي اسڪول ڪولڻ جي منظوري ڏني. خيرپور وڃي اسڪول جي منظوري جو حڪم جاري ڪيائين ۽ استاد مرحوم محمد منل سوڌڙو پهريون استاد هو جنهن کي اسڪول ۾ مقرر ڪيو ويو اهڙي طرح اسان جي ڳوٺ ۾ 1952ع کان علم جو چرچو شروع ٿي ويو. هوڏانهن ٻاهر جي مختلف اسڪولن ۾ پڙهي آيل شاگردن کي به ماستري جا آرڊر مليا. جن ۾ استاد غوث بخش ملاح ۽ حسن بخش جسڪاڻي هئا. پر في الحال انهن کي ٻاهر ناري تعلقي ۾ مقرر ڪيو ويو. اسڪول ڏيبي ۾ تعليم ڪجهه ترقي ڪئي جو هڪ مان به استاد اسڪول ۾ مقرر ڪيا ويا پر ٻاهر جا ڪڏهن رندن جا ته ڪڏهن سوڌڙن جا استاد ايندا هئا.

1958ع کان پوءِ جڏهن مون هوش سنڀاليو ته آءُ پنهنجن وڏن ڀائرن سان گڏجي اسڪول ويندو هوس پر پڙهڻ جي اڃا خبر نه هئي 1958ع استاد حاجي محمد چنل جنهن کي عرف عام ۾ استاد وڏو ڪري چيو ويندو هو. بدلي ڪري ڏيبي ۾ مقرر ڪيو ويو. استاد وڏي مونکي 1959ع ۾ جنرل رجسٽر جي نمبر 81 تي داخل ڪيو هي نمبر اڳتي هلي هڪ رڪارڊ طور ان ڪري مشهور آهي جو آءُ اسڪول ڏيبي جو پهريون شاگرد آهيان جنهن مئٽرڪ پاس ڪئي ۽ ڪاليج پڙهي استاد ٿي ڏيبي ۾ نوڪري ڪري اتان جي ماڻهن جي خدمت ڪئي. ان کان اڳ جو ذڪر ڪجي ته 1960ع کان پوءِ استاد غوث بخش ملاح به بدلي ڪرائي ڏيبي پهچي ويو. جن اچي اسان کي پڙهائيو هن عرصي دوران استاد گل حسن ملاح، محمد صادق جسڪاڻي، ۽ منهنجو وڏو ڀاءُ علي بخش به نوڪري ۾ اچي ويا. اسان جو ڳوٺ تعليم جي لحاظ کان اڳتي اچي ويو ۽ آهسته آهسته تعليم عام ٿي وئي مان اڃان اسڪول ۾ شاگرد هوس ته اسڪول ۾ پنهنجي ڳوٺ جا استاد مقرر ٿي ويا. جن تمام گهڻي محنت ڪئي، انگريزي اسڪول ٺري ۽ بوزدار وڏا ۾ هئا. تنهن ڪري تعليم پرائمري کان مٿي نه پئي هلي سگهي. استاد غوث بخش کي سدائين اهيو خيال رهندو هو ته ٻارن کي انگريزي پڙهائي وڃي. ان سلسلي ۾ استاد صاحب جون ڀلايون جو مونکي منهنجن کان پوءِ سندس اوطاق ۾ پڙهائيندو هو منهنجي ريس تي ٻين ڇوڪرن به مونسان گڏ استاد وٽ پڙهڻ شروع ڪيو اهڙي طرح اسان جي ڳوٺ ۾ انگريزي جي تعليم به شروع ٿي وئي 1970ع کان پوءِ استاد حاجي محمد چنل رٽائر ٿي ويو. اسڪول استاد غوث بخش جي نگراني ۽ لوڪل استادن جي محنت رنگ لائون جو 1972ع ۾ مونکي به

نوڪري جو آرڊر ملي ويو ۽ ڊپي استاد غوث بخش ملاح صاحب کي به انگريزي پڙهائڻ جي اجازت ملي وئي. ان سان گڏ 1974ع ۾ گرلس پرائمري اسڪول ڊپي به منظور ٿي ويو. هاڻي بوائز کان علاوه گرلس جي تعليم به شروع ٿي وئي 1974ع ۾ منهنجي بدلي به ڊپي اسڪول ۾ ٿي آئي ۽ استاد غوث بخش جو مددگار ٿي انگريزي تعليم کي وڌايو سين. هاڻي ڊپي ۾ تعليم عام ٿي وئي. هن موقعي تي اسان جي تعليم کي سخت ڌچڪو آيو جو اسان جي ڳوٺ جو هڪ اهم استاد نهايت اعليٰ شخصيت استاد محمد صادق جسڪاڻي 1975ع ۾ وفات ڪري ويو. سڄو ڳوٺ ڄڻ سوڳوار ٿي وياسين 1976ع ۾ اسان جو اسڪول برانچ مڊل اسڪول منظور ٿيو ۽ ائين جماعت تائين تعليم حاصل ٿي رهي هئي. سنا سنا نوجوان تعليم ۾ اڳتي اچي ويا ۽ ڳوٺ جي ماحول ۾ هڪ قسم جو نڪار نظر آيو. اسان جي ڳوٺ جا شاگرد ڪاليجن ۽ يونيورسٽين تائين تعليم حاصل ڪرڻ لڳا. ڳوٺ جي شاگردن کان علاوه ٻاهر ناري ۽ روهڙي تعلقي جا شاگرد به ڊپي ۾ تعليم حاصل ڪرڻ لڳا. 1980ع ۾ اسان جي اسڪول ۾ ٻارهن استاد تعليم ڏئي رهيا هئا هن ئي عرصي دوران عبدالستار جسڪاڻي، محمد بخش خاصخيلي کي به نوڪري ملي وئي هن موقعي تي سينئر استاد غوث بخش ملاح، حسن بخش جسڪاڻي، ۽ بهادر علي جسڪاڻي رٽائر ٿي ويا. استادن جو تعداد اڃان به وڌڻ لڳو 1987ع ۾ وڌيڪ ڳوٺ جا ماڻهو نوڪري ۾ آيا جن ۾ محمد ابراهيم، جميل احمد، قاصد حسين خاصخيلي، دوست محمد جسڪاڻي، قطبالدين جسڪاڻي، ۽ منظور ملاح به استاد ٿي ويا. غلام محي الدين جسڪاڻي اسٽيٽ بينڪ ۾ آفيسر ۽ خادم علي سومرو نيشنل بينڪ ۾ آفيسر ٿي ويو. جيڪو پڻ ڊپي ۾ پڙهيو هو. 1989ع ۾ منهنجو پروموشن ٿيو ۽ پرائمري مان هاءِ اسڪول ٽيچر ٿي ڊپي ۾ هيڊ ماستر ٿيس. اسان جو اسڪول اڃان برانچ مڊل اسڪول طور هلي رهيو هو. قاصد حسين خاصخيلي اسڪول کي پڪو مڊل ڪرائڻ ۾ اهم ڪردار ادا ڪيو سندس ڪوشش رنگ لائون 1998 ۾ پڪو مڊل اسڪول منظور ڪرايو اهڙي طرح سينئر استادن جي رٽائرمينٽ ۽ نون استادن جي مقرري جو سلسلو به جاري رهيو. ادا علي بخش ۽ گل حسن ملاح رٽائر ٿيا ۽ ڪيترائي نوان استاد مقرر ٿيا، جن ۾ ظفر علي جسڪاڻي، ذاڪر ملاح، ولي محمد ملاح، علي راض ملاح، علي بخش خاصخيلي ۽ منهنجي نياڻي به پرائمري استاد ٿي. هاڻي ڳوٺ ۾ مڪمل طور نوجوان تعليم يافته هئا. تعليم کاتي کان سواءِ ڳوٺ مان تقريباً 80 نوجوان فوج ۾ ڀرتي ٿيا، 20 نوجوان پوليس ۾ ڀرتي ٿيا. اهيو سڀ تعليم حاصل ڪرڻ جو نتيجو هو. حڪومت طرفان ڊپي ۾ اسڪولن جون بلڊنگس جو ٺهڻ شروع ٿي ويو. پرائمري سان گڏ 2003ع ۾ مڊل اسڪول جي بلڊنگ ٺهي 2012ع ۾ هاءِ اسڪول جي بلڊنگ ٺهي ملي. هن وقت ڊپي ۾ گرلس پرائمري اسڪول جون به بلڊنگون آهن. بوائز پرائمري جون ٽوٽل پنج بلڊنگون آهن. جڏهن ته بوائز مڊل ۽ هاءِ اسڪول جون بلڊنگون آهن. قاصد حسين خاصخيلي جيڪو استاد پڻ آهي وڏي جدوجهد کان پوءِ ڪراچي مان هاءِ اسڪول منظور ڪرايو جيڪو اڄ ڪلهه ڪاميابي سان هلي رهيو آهي. هن وقت ڳوٺ ڊپي جا پڙهيل نوجوان ڪراچي، حيدرآباد، ۽ اسلام آباد تائين سٺن عهدن تي ڪم ڪري رهيا آهن.

ان کان علاوه ڏيبي جا ست استاد هاءِ اسڪول ٽيچر ۽ ويه استاد پرائمري ۾ نوڪري ڪري رهيا آهن. ڳوٺ ۾ ستر سيڪڙو نوجوان تعليم يافته آهن.

ڏيبي مان رٽائر ٿي ويل استاد

1970ع کانپوءِ اسڪول ڏيبي ۾ پڙهائڻ دوران جيڪي استاد پرائمري توڙي انگريزي جا رٽائر ٿيا انهن جو تفصيل هيٺ ڏجي ٿو.

1: استاد حاجي محمد چٽل جسڪاڻي

2: استاد غوث بخش ملاح

3: استاد حاجي حسن بخش جسڪاڻي

4: استاد حيدر علي سومرو

5: استاد غلام الله شر

6: استاد شوڪت علي پيڙو

7: استاد بهادر علي جسڪاڻي

8: استاد نهال الدين ٽالپور

9: استاد علي بخش جسڪاڻي

10: استاد صوفي طالب علي خاصخيلي

11: استاد گل حسن ملاح

ماشالله هن وقت ڳوٺ ڏيبي ۾ مختلف جاين تي ٽي گزلس پرائمري اسڪول تي بوائز پرائمري اسڪول ۽ هڪ بوائز هاءِ اسڪول ڪم ڪري رهيا آهن. هتي اهيو به ٻڌائيندو هلان ته عام ماڻهن جي صحت لاءِ ڳوٺ ۾ هڪ وڏي اسپتال حڪومت طرفان ٺهرائي وئي آهي. جنهن ۾ سرڪاري ڊاڪٽر مقرر ٿيل آهي. جيڪو ماڻهن جو علاج ڪري ٿو.

ماڳ ۾ مسجدون

اسان جي ڳوٺ ڏيبي ۾ هن وقت عبادت ڪرڻ لاءِ 10 مسجدون آهن. جن ۾ چار جامع مسجدون آهن. جن ۾ جمعو نماز پڙهي وڃي ٿي. ان کان علاوه ٽي عيد گاهون آهن جتي عيد نماز پڙهي ويندي آهي. هتي فقيه جعفر به ۽ اهل سنت جا فرقو آهن. جيڪي پنهنجن پنهنجن عبادت گاهن ۾ عبادت ڪندا آهن ۽ هڪ ٻئي جي مسئلن ۾ مداخلت نه ڪندا آهن بلڪ مذهبي هم آهنگي آهي.

علائقي جي ماڻهن جي مالي ۽ سماجي حالت

علائقي جا ماڻهو مالي لحاظ کان خوش آهن هتان جون زمينون تمام پليون ۽ سني پيداوار ڏيندڙ آهن آبپاشي نظام به بهترين آهي. تنهن ڪري مالي لحاظ کان ماڻهو خوشحال آهن. البتہ مهانگائي جي شرح ۾ اضافو ۽ ماڻهن جي آباد وڌڻ سبب ڪجهه وڌيڪ مسئلا پيدا ٿي وڃن ٿا. جنهن ڪري ڪافي ماڻهو غربت جي لڪير ۾ به آهن. تاهم هتان جا ماڻهو پندرھ کان ويه سيڪڙو نوڪرين ۾ آهن تنهن ڪري پاهران ڳوٺ ۾ پئسو ته اچي ٿو پر مهانگائي سبب واضح طور ماڻهن جي ترقي گهٽ نظر اچي ٿي. جنهن جو واضح ثبوت اهو آهي ته ماڻهو جن سادن گهرن ۾ رهن ٿا ڪافي سالن گذرڻ جي باوجود انهن ۾ ڪا خاص تبديلي نه آهي. دنيا وانگر هتي به ٻن قسمن جا ماڻهو آهن هڪڙا محنت ڪن ٿا ۽ پورهيو ڪري سگهڻ وقت گذارڻ جي ڪوشش ڪن ٿا ۽ ٻيا وري سست ۽ عياشي ڪندڙ آهن. جنهن ڪري توازن درست نه ٿوري. تاهم موبائيل فون جي استعمال ڪري منفي اثرات ڏسڻ ۾ اچن ٿا. موبائيل فون وقت جي اهم ضرورت ته ضرور آهي پر ان جو نوي سيڪڙو غلط استعمال ٿيڻ ڪري ننڍو نسل ذهني توڙي مالي يا سماجي لحاظ کان تباھ ٿي رهيو آهي موٽر سائيڪل جو به فضول ۽ حد کان وڌيڪ استعمال صحت ۽ معيشت کي تباھ ڪري ٿو. مختصر طور آءٌ صرف هڪ ڳالهه ڪندس ته هتي هڪ ڪمائڻ واري جي پويان سراسري طور پنج ماڻهو صرف خرچ ڪرڻ وارا آهن. خاصخيلي قبيلي جا ماڻهو محنتي ۽ جفاڪش آهن. سندن زمين تي محنت ٿيڻ ڪري فصل سٺو ۽ پيداوار به سٺي حاصل ٿئي ٿي. چوٽايو مال پڪريون مينهنون ۽ ڳئون ڌارڻ سان به علائقي جي ماڻهن جي آمدني وڌي ٿي ۽ ڪير ۽ لسي به پنهنجي ٿئي ٿي. ان کان علاوه عورتون گهرو هنر جهڙوڪ رليون، ڇپيون، تڙيون وغيره ٺاهي ٺاڻو ڪمائن ٿيو ۽ مرد مزدوري به ڪن ٿا ۽ فصل به پوکن ٿا.

سماجي لحاظ سان به ماڻهو عام رواجي آهن. هڪ ٻئي سان سندن تعلقات سٺا آهن البتہ ماڻهن ۾ عياشي ڪجهه وڌيڪ آهي اگر ڳوٺ ۾ ڪنهن هڪ ماڻهو موٽر سائيڪل ورتي ته قرض کڻي قسطن تي وڌيڪ وياج پري موٽر سائيڪل ضرور وٺي. اگر ڪنهن ماڻهو سگريٽ پيئڻ شروع ڪيا ته ٻيا ماڻهو به نقصان ڏانهن نه ڏسندا ۽ اهو ڪم ڪندا. بحر حال اهي ماڻهو سٺا آهن جيڪي نيڪ ڪمن لاءِ ريس ڪن ٿا. دنيا جي دستور موجب هتي به هر قسم جا ماڻهو آهن سراسري طور ماڻهو پر امن ۽ هڪ ٻئي جا خير خواه آهن پر ڪجهه ماڻهو پنهنجي مفاد خاطر پردي پويان بيهي ٻين کي نقصان به ڏين ٿا. ماڻهو شادين توڙي غمين جي ميڙاڪن ۾ شامل ٿين ٿا. جهيڙا جهٽا به ٿين ٿا جيڪي معاشري جو حصو آهن.

اڳهن جو چارٽ

مختلف وقتن تي هر شيءِ جا اڳهه تبديل ٿيندا رهندا آهن. اسان جي زندگي دوران هر شيءِ جي زندگي دوران هر جي اڳهن ۾ لاهڻا چاڙها ايندا رهيا آهن، اڄ کان ڪافي وقت اڳ ۾ شين جا اڳهه گهٽ هئا. آبادي جي اضافي مسئلن جو وڌڻ ۽ وسيلن جي گهٽجڻ جي ڪري اڳهن ۾ ڦير ڦار ايندي رهندي آهي. منهنجي ذاتي تجربن ۽ مشاهدن سان گڏ مون ڪجهه استاد غوث بخش ملاح صاحب جي لکيل تحرير وسيلي گذريل وقت ۾ شين جي اڳهن بابت معلومات حاصل ڪئي آهي جيڪا هتي لکان ٿو ته مختلف وقتن تي اڳهه ڪهڙي سطح تي هئا.

نالو	1950ع	1960ع	1970ع	1980ع	1990ع
ڪڙڪ	8 رپيه مڻ	20 رپيه مڻ	35 رپيه مڻ	50 رپيه مڻ	100 رپيه مڻ
ڦٽيون	12 رپيه مڻ	25 رپيه مڻ	40 رپيه مڻ	100 رپيه مڻ	300 رپيه مڻ
پڪر	پهريه کان چار رپيه	8 کان 10 رپيه	30 رپيه	100 رپيه	300 کان 600 رپيه
پڪري	15 رپيه	25 رپيه	40 رپيه	250 رپيه	1000 کان 2000
ڳئون	40 رپيه	70 رپيه	800 رپيه	1000 رپيه	3000 کان 4000
گهه دي سي	1 رپيه سير	4 رپيه سير	10 رپيه سير	30 رپيه ڪلو	50 رپيه ڪلو
گوشت	12 آنا سير	1 رپيه سير	5 رپيه سير	15 رپيه ڪلو	30 رپيه ڪلو
ڪڪڙ دي سي	8 آنا	ڏيڍ رپيه	4 رپيه	15 رپيه	25 رپيه
سون	ستر رپيه تولو	100 رپيه تولو	3000 رپيه تولو	1000 رپيه تولو	3000 رپيه تولو
چاندي	هڪ رپيه تولو	2 رپيه تولو	5 رپيه تولو	15 رپيه تولو	40 رپيه تولو
ڪپڙو بافتو	8 آنا وال	1 رپيه وال	3 رپيه وال	6 رپيه ميٽر	15 رپيه ميٽر
ڪپڙو هرڪ	1 رپيه وال	2 رپيه وال	5 رپيه وال	15 رپيه ميٽر	28 رپيه ميٽر
موٽر سائيڪل	12000 رپيه	30000 رپيه
ڪار	80000 رپيه	135000 رپيه
ڪنڊ	11 رپيه ڪلو
گهه دڪان وارو	20 رپيه ڪلو
استاد جي پگهار	45 رپيه	60 رپيه	120 رپيه	750 رپيه	1000 رپيه

پيرن ۽ فقيرن جو درگاهون

دُٻي جي پسگردائي ۾ پيرن ۽ فقيرن جون درگاهون به آهن جن مختصر ذڪر هيٺ ڏجي ٿو.

1: جمال شاھ

ڳوٺ دُٻي کان ٻه يا ٽي ڪلوميٽر اوڀر طرف ريگستان ۾ جمال شاھ نالي هڪ درگاه آهي ٻه مزارون آهن انهن مٿان هڪ چوڪنڊي ٺهيل آهي سندس پير ۾ هڪ وڏي ڍنڍ جمال شاھ جي نالي تي مشهور آهي سندس پاڻي ڪارو هجڻ ڪري ماڻهو چمري جي بيماري کان تڙ ڪرڻ ايندا آهن ۽ شفاياب ٿي ويندا آهن. جمال شاھ بابت ڪا به تاريخ وغيره ڪانه آهي هڪ غمناڪ ڪهاڻي آهي 1960ع ڌارا اسان پاڻ ڏٺو هو ته هتي هر مهيني جي پهرين سومر تي ميلو لڳندو هو. دڪان ٺهندا هئا ۽ ملاڪڙو به ٿيندو هو جنهن جي سرپرستي استاد مرحوم محمد رمضان سومرو ڪندو هو ۽ پهلوئن کي انعام ڏيندو هو. پر آهستي آهستي ميلي وارو سلسلو ختم ٿي ويو علائقي جا مھراڻي ۽ ويسر قبيلي جا ماڻهو اتي مڃاڻو آهن.

2: صوفي طالب علي خاصخيلي

دُٻي جي ڳوٺ ۾ واقع هي درگاه آهي سندس مزار مٿان سندس پٽ صوفي ديدار علي هڪ خوبصورت مقبرو ٺهرايو آهي. صوفي طالب علي استاد، اديب، شاعر، ۽ صوفي فقير هو. 1986ع ۾ سندس انتقال ٿيو. هر سال سندس مزار تي ورسِي ملهائي ويندي آهي راڳ ويراڳ ٿيندو آهي.

3: وريل شاھ بخاري

پير وريل شاھ ميرواه جي اولهندي پاسي دُٻي کان سامهون هڪ زيارت گاه آهي وڏن جي چوڻ موجب هڪ قديمي پير آهي. سندس مزار مٿان مقبرو ٺهيل آهي هن پير بابت لکيل ڪا به تاريخ نه آهي سندس ٻاهران وڏو مقام آهي. درگاه تي سيال ۽ جسڪاڻي قبيلي جا ماڻهو مڃاڻو آهن ابراهيم فقير کان پوءِ فقير غلام حسين جسڪاڻي ۽ هاڻي علي بخش فقير سندس مڃاڻو آهي. هتي هر سال ننڍو ميلو لڳندو آهي.

4: حاجن علي شاھ

سيد حاجن علي شاھ جي درگاه دُٻي جي سامهون ميرواه جي اولهندي پير ڳوٺ هاشم گويانگ ۾ آهي. هن پير کي وصال ڪئي تقريباً ستر يا اسي سال ٿيا آهن. اسان جي وڏن جي چوڻ موجب هي پير وڏي دهشت ۽ ڪرامت وارو پير هو. گويانگ سندس مڃاڻو آهن، هتي هر سال ميلو لڳندو آهي.

5: فقير غلام حيدر گودڙيو ۽ فولاد فقير

هي ٻئي بزرگ صوفي فقير شر قبيلي سان واسطو رکڻ ٿا فقير غلام حيدر کي ڪنهن مرشد جي دعا سان اعليٰ مقام مليو جڏهن ته فولاد فقير هڪ درويش ۽ ذهانت ۾ وڏو عالم هو فارسي جي تعليم ۾ مهارت رکندڙ هو ۽ فارسي ۾ ڪهاڻيون ٻڌائيندو هو. ٻنهي بزرگن جون الڳ الڳ درگاهون ڳوٺ مينگهو فقير شر ۾ آهن. غلام حيدر گودڙيو جي باقائدي گادي آهي فقير سڪندر علي شر گادي نشين آهي. هتي هر سال وڏو ميلو لڳندو آهي.

حادثاتي واقعات ۾ فوت ٿيل شخصيتون

دنيا وانگر اسان جي ڳوٺ ۾ ڪجهه پيش آيل حادثا ۽ ان جي نتيجي ۾ فوت ٿي ويل ڪجهه شخصيتون جو ذڪر هيٺ ڏجي ٿو.

1؛ وڏيرو شهباز ڏنو جسڪاڻي

شهباز ڏنو ولد وڏيرو يار محمد خان جسڪاڻي راج جو چڱو مڙس هو سريلو سمجهدار ۽ تعليم يافتہ شخص هو. سڀني خوبين سبب راج کيس چڱو مڙسي جي پڳ پڌرائي حالانڪ چئن ڀائرن ۾ ننڍي مان ننڍو هو. 1980ع ۾ پنهنجي دوستن سان گڏ پنهنجي ئي ٽريڪٽر تي شڪار ڪرڻ لاءِ مٿي اوڀر طرف ريگستان ويا ڪنهن سبب ڪري ٽريڪٽر ڪلتي ٿي پيو ۽ وڏيرو شهباز ڏنو ان هيٺان اچي ويو. دوستن کيس بچائڻ جي ڪوشش ڪئي پر بچي نه سگهيو. سندس فوت ٿيڻ سبب راج ۾ وڏو خال پئجي ويو ان کانپوءِ سندس پڳ سندس پٽ فيض محمد خان کي پڌرائي وئي.

2؛ داروغو غوث بخش جسڪاڻي

آپاشي کاتي ۾ نوڪري ڪندڙ داروغو غوث بخش پنهنجي ڊيوٽي ڪرڻ دوران 1986ع ۾ ڪوٽ بنگلو وٽ ان وقت حادثي جو شڪار ٿي ويو جڏهن هو هڪ سوزوڪي تي اچي رهيو هو. ۽ اڳيان ٻه سانه (پاڏا) وڙهندي اچي سوزوڪي ۾ لڳا. ۽ سوزوڪي ڪلتي ٿي وئي. ۽ اتي وفات ڪري ويو. داروغو صاحب ڊيوٽي جو پابند والدين جو فرمانبردار سچ ڳالهائڻ جي ڪري خاص طور سڃاتو ويندو هو. رائيپور واري درگاه جو سچو مريد هو سندس وفات ڪري راج هڪ اهم شخصيت کان محروم ٿي ويو.

3؛ صوفي طالب علي خاصخيلي

صوفي طالب علي خاصخيلي هڪ هوشيار ذهين ۽ شوخ طبيعت وارو تاجر پرائمري استاد هو. 1986ع ۾ طبيعت صحيح نه هئڻ سبب ڊاڪٽر کان انجڪشن ڪرائي سئي جي ردعمل سبب انتقال ڪري ويو. سندس وفات سبب خاصخيلي قبيلي ۾ اهم شخصيت جو خال پئجي ويو.

4؛ محمد صالح ولد ميهڙ خان جسڪاڻي

محمد صالح جسڪاڻي ميرواه ڪئنال مان هڪ چوڪري کي ڪلهي تي کڻي واه مان تري پار اچي رهيو هو ته واه ۾ ٻڏي فوت ٿي ويو. اها چوڪري معجزانه طور بچي وئي.

5؛ ناري ڏانهن جڇ ڪڍي ويندڙ ٻن الڳ الڳ واقعن ۾ گاڏين سان ايندڙ حادثن سبب ٻه ننڍي عمر وارا چوڪرا ظفر ولد بيگ محمد جسڪاڻي ۽ جنسار ولد الله ڏنو جسڪاڻي پڻ فوت ٿي ويا.

هڪ نه وسرندڙ شخصيت

اسان جي ڳوٺ ڏُٻي جي هڪ هر موڙ تي ياد ايندڙ شخصيت مرحوم محمد صادق ولد حاجي محمد چنل جسڪاڻي هو. جنهن جي رهنمائي ۽ ساٿ منهنجي تعليم ۾ فائدي مند ثابت ٿي ياد ڪرڻ ضروري سمجهان ٿو. سندس جنم 1944ع ۾ ٿيو. ڏُٻي کان ٻاهر تعليم حاصل ڪيائين 1963ع ۾ پرائمري استاد ٿيو اهل قلم وارن سان سندس دوستي جو وسيع دائرو هو. شڪل ۾ خوبصورت تمام گهڻو صبر وارو عقل ۾ اڪابر. مهمانواز ۽ هر ڪردار ۾ بهترين هو. مذهبي جماعت اهل سنت سان واسطو رکندڙ صوم ۽ صلوات جو پابند هو قوم جي تنظيم ٺاهي ڳوٺ وارن کي هڪ پليٽ فارم تي آندائين، هر ڪنهن جو خير خواه هي شخص 1975ع ۾ وفات ڪري ويو. سندس وفات ڪري سڄي علائقي جي ماڻهن کي صدمو پهتو ۽ وڏو خال پيدا ٿي ويو. سندس والده صدمو نه سهي وفات ڪري وئي سندس نشاني سندس پٽ قطب الدين آهي. استاد غوث بخش ملاح سندس هم ڪلاسي دوست ۽ ساٿي هو. استاد صاحب سندس شان ۾ ڪجهه بيت چيا آهن جن مان چند بيت هتي تحرير ڪري رهيو آهيان.

1

اڄ تنهنجي عروج جو مون ويهي ڪيو ويڇا
سيبتو، سريلو، سهڻو سواءِ ڪنهن سنڀيگار
مڱ، ميو، معتبر، هٿين بلوچ بردبار
ڪاوڙيل ڏنر ڪي نه ڪي توڙي هٿين پروچڪو ٻار
عادي هٿين عبادت جو توڪي ڪافي هوقرار
مونسان ملي هر هر هلي شوقون ڪيا شڪار
مند متبي ڪين هئي ڇڻ سدا هوبهار
موهر چڪي موت جي ڪري وئين خان خبردار
صدمين ۽ سورن جي ڏنڻي ججهي مون جهونگار
غوٺل غم نه ڪر اهڙا ڪئي عشق جا آچار
ادا ملاح ڏيندڻي ميار جڏهن ملياسون محشر ۾

2

مرد تنهنجي مائتن ۾ هئي هاڪاري هڪل
پدر ڪي پيارو هٿين جو آهي حاجي محمد چنل
مير سان محبت هئي صالح ساڻ سچل
علي مردان، ابوهو، بيگو خان ۽ بنگل
گل حسن نظر سان نينهن هو بيشڪ تنهن بچل
سليمان سان سڪ هئي ساڻ سونسي صدر سيفل
ميو، منو، مريد، مختيار ۽ ملنگ سان محفل
لائق، شفي، شير، ڪنڊو هئي خاصي ڪل ڪل

هاشم، حيدر، حسن بخش ۽ حاجي سان هلچل
مبارڪ يوسف ڪمال ۽ هئي درڻ سان دل
رستم، تاجو، طالب ۽ ڏوريو هو ڏنل
علڻ، عطا محمد، علي محمد ۽ پيارو هو پنهل
غلام سرور سان گڏ هئين قاسم، قادر، پيارل
سهراب، علي شير، اوباهيو ۽ قرب هو ڪوئل
مراد، مير حسن، ڏڻي بخش، جاني هو جاتل
صديق توسان ساڻ ڏنو ۽ نياهيون نيازل
سلطان ڪي صدمو رسيو ڏاڍو ڏک آڏتل
قول هئا قرب جا قائم خان، ڪريم بخش، قطب سان ڪيل
دائم دوست محمد ڪي درد آ ۽ پدر ڪي پلپل
سيئي تنهنجا سڄڻ هئا پر ادا گهورائئي غوثل
جي تنهنجا ٿورا ٿيل سي داخل اٿم دماغ ۾

ناز ۾ ناز

درحقيقت انسان هن دنيا ۾ ڪن ٿورن ڏينهن لاءِ آيو آهي ۽ هڪ اڏامندڙ پکي وانگر جيڪو ڪنهن وقت ڪنهن وڻ جي لام تي ويهي آرام ڪري وري اٿي بي وڻ تي وڃي ويهندو آهي ائين انسان ويچارو به ڪنهن اهڙي جاءِ تي ايندو آهي جتي هن جا اڻ واقف ماڻهو به دوست ٿي پوندا آهن جن جو هن ڪڏهن تصور ئي نه ڪيو هوندو. مان به پنهنجي زندگي ۾ ان پکي وانگر نوڪري ۽ روزگار جا مرحلا طعي ڪندو پنهنجي اصلي ماڳ کان بدلي ڪرائي ناز هاءِ اسڪول خيرپور ۾ نوڪري ڪري رهيو آهيان. جنهن جا ڪجهه خاص سبب آهن جيڪي يادگار طور هتي لکي رهيو آهيان پنهنجي نوڪري جا پتیه سال ڳوٺ ۾ گذاريم ۽ ان بابت تفصيل سان لکيو اٿم ليڪن نوڪري جا آخري ڪجهه سال ناز ۾ رهيو آهيان ان ڪري ان بابت به لکي ڪتاب کي خوبصورت ڪرڻ جي ڪوشش ڪري رهيو آهيان. ناز هاءِ اسڪول ۾ تقريباً نو سال ۽ ڪجهه مهينا ٿيا آهن جڏهن ته رٽائر ٿيڻ ۾ چند مهينا رهجي ويا آهن. دعا آهي الله نصيب ڪندو. ان کان اڳ جو مان ناز هاءِ اسڪول جي باري ۾ لکان ڪجهه پنهنجي باري ۾ ٻڌائيندو هلان.

تاريخي ناز هاءِ اسڪول ۾ مونکي نوڪري ڪرڻ جو ايترو شوق رهندو هو جيترو ڪنهن ٻار کي رانديڪي حاصل ڪرڻ جو شوق هوندو آهي. ڇو ته شهر جو بهترين ماحول، اسڪول جي بلڊنگ، استادن ۽ شاگردن جو معيار، گل ٻوٽا پارڪ وغيره سڀئي ڳالهون دل کي بي حد وڻندڙ ۽ پسند آهن. دل ۾ هميشه اهيا حسرت رهندي هئي ته پت و حيد علي کي هن تاريخي اسڪول مان ميٽرڪ جو امتحان پاس ڪرايان. خيرپور ۾ ان وقت ڪا خاص واقفيت به ڪانه هئي. ٺري ۾ هڪ رٽائر استاد محمد صالح منگي صاحب جيڪو منهنجو محسن به هو ۽ همدرد به هو. جنهن سان ٺري ۾ اڪثر ڪچهريون ٿينديون هيون. ان سان حال احوال اوريندي مون اهڙو ذڪر ڪيو. سائين چيو ته منهنجو پت امان الله ناز هاءِ اسڪول ۾ استاد آهي ان معرفت ڪم ٿي ويندو بحرحال هڪ نڪتو نوڪري پيو. ان دوران استاد محمد صالح منگي صاحب وفات ڪري ويو. دعا آهي الله سندس مغفرت ڪري. سندس اوطاق تي استاد امان الله سان ملاقات ٿي جنهن وڏي دلچسپي سان منهنجي بدلي به ڪرائي ۽ منهنجي پت جي داخلا به ڪرائي ڏني. خيرپور شهر ۾ رهائش ۽ نوڪري سبب آءُ صرف گورنمينٽ ناز پائٽل سيڪنڊري اسڪول جو ذڪر ڪندس ڇو ته هن اسڪول ۾ نوڪري ڪري رهيو آهيان. ۽ هن تمام وڏي اداري سان روح جا رشتا آهن اسڪول جي رڪارڊ موجب جيڪو بلڊنگ اندر هڪ بورڊ تي خوبصورت نموني سان لکيل آهي هن اسڪول جو بنياد 1906ع ۾ اينگلو ورنڪيولر اسڪول جي حيثيت سان ٿيو. 1915ع ۾ اپگرينڊ ڪري هاءِ اسڪول ڪيو ويو. 1923ع ۾ خيرپور رياست جي والي هز هائينس مير علي نواز خان ٽالپور ناز جي نالي پٺيان ناز هاءِ اسڪول سان منصوب ڪيو ويو. موجوده ناز هاءِ اسڪول جي بلڊنگ جو پيڙه جو پيٽر 1953ع ۾ ان وقت موجود هز هائينس مير علي مراد خان ٽالپور (ثاني) نصب ڪيو. 1960ع ناز هاءِ اسڪول کي پائٽل اسڪول جو درجو ڏئي گورنمينٽ ناز پائٽل سيڪنڊري اسڪول خيرپور ڪيو ويو. اسڪول جي بلڊنگ جي وڏي دروازي کان اندر داخل ٿيندي هڪ بورڊ تي انهن ماڻهن جا نالا لکيل آهن جيڪي هن اسڪول ۾ پڙهي وڌن وڌن عهدن تي پهتا آهن. 1915ع کان هن وقت تائين هيڊ ماستر صاحب جن جي آفيس ۾ ٽوٽل هيڊ ماسترن جو رڪارڊ لکيل آهي جن جو تعداد 35 آهي. 1915ع ۾ پهريون هيڊ ماستر عبدالمجيد حبيب الله درشاڻي لکيل آهي ۽ هن وقت موجوده هيڊ ماستر استاد نثار احمد ميمڻ صاحب جن آهن جيڪو تمام سٺي نموني سان انتظامي معاملن هلائي رهيا آهن. هن اسڪول ۾ هن وقت هڪ سو کان وڌيڪ استاد ۽ تقريباً 2500 کان وڌيڪ شاگرد آهن. ۽ هر هڪ ڪلاس جا ست سيڪشن آهن. هيڊ ماستر جي سجايل خوبصورت آفيس ۾ قائداعظم محمد علي جناح ۽ سابق والي آف رياست خيرپور هز هائينس مير علي نواز خان ٽالپور ناز

جون تصويرون لڳل آهن. مير علي نواز خان ناز جي هڪ خوبصورت وڏي تصوير اسڪول جي مکيه گيت اڳيان اسٽيشن روڊ تي به لڳل آهي. اسڪول جي اڳيان توڙي پويان تقريباً ويهن ايڪڙن تي مشتمل پارڪ خوبصورت وڻ ۽ هزارين قسمن جا گل ۽ ٻوٽا لڳل آهن. جنهنڪري هن اسڪول کي صدارتي ايوارڊ پڻ مليل آهي. اسڪول جي پارڪن وڻن، ٻوٽن ۽ گلن جي خوبصورتِي جو سهرو استاد نظير احمد سولنگي جي مٿان آهي. جنهن پنهنجي سڄي نوڪري جو عرصو هن ڪم ۾ گذاريو آهي. تمام پري پري کان گل ۽ ٻوٽا آڻي وڏي مهارت سان انهن کي هتي نصب ڪيو آهي ڪوبه ماڻهو انهن کي ڏسي تعريف کان رهي نه ٿو سگهي.

ناز هاءِ اسڪول بابت هڪ ٻي ٽي لکيل مڪمل تاريخ استاد اقبال جتوئي صاحب کان ملي آهي جيڪا سندس والد صاحب استاد مرحوم فتح محمد جتوئي جيڪو ناز هاءِ اسڪول جو اڳوڻو هيڊ ماستر پڻ رهي چڪو هو جي لکيل آهي معلومات لاءِ لکي رهيو آهيان. ”گورنمينٽ ناز پائٽل سيڪنڊري اسڪول خيرپور مير علي نواز جي نالي سان ياد ڪيو پيو وڃي. اهو سن 1915ع کان خيرپور رياست جي عوام جي خدمت ڪندو پيو اچي. هن اسڪول مان هزارن جي تعداد ۾ شاگرد تعليم حاصل ڪري نڪتا آهن. جن سنڌ جي ڪنڊ ڪڙڇ ۾ پنهنجي علمي صلاحيتن جو سڪو جمايو آهي. اڄ به هن اسڪول کي سنڌ جي بهترين اسڪولن ۾ شمار ڪيو وڃي ٿو. نه رڳو عمارت جي خوبصورتِي سبب بلڪ تعليمي نصابي سرگرمين کان علاوه غيرنصابي مشغولين ۾ به سندس نالو عيان آهي.

سن 1894ع ۾ رياست خيرپور جي والي مير فيض محمد خان ٽالپور جن قادر داد خان کي رياست خيرپور جو اسٽيٽ منسٽر مقرر ڪيو. جنهن 1896ع ۾ سنڌ مان جاهليت ۽ بي علمي کي ختم ڪرڻ جو مسمم ارادو ڪري رياست ۾ تقريباً 37 پرائمري اسڪولن جو بنياد وڌو. خان بهادر گل محمد خان کي رياست جي پرائمري اسڪولن جو سپريڊينٽ مقرر ڪيو. خان بهادر قادر داد خان رياست جي ماڻهن جي عملي صلاحيتن ۽ لاڙن جو اڀياس ڪندي جلدئي محسوس ڪري ورتو ته رياست ۾ هڪ هنري اسڪول پڻ قائم ڪيو وڃي جتي پرائمري تعليم سان گڏ شاگردن کي هنري تعليم پڻ ڏني وڃي سن 1902ع ۾ تعليم جو درد رکندڙ هڪ هندو شخصيت ديوان سخاوت راءِ اينگلو ورنڪيولر اسڪول جو رياست ۾ بنياد رکيو. جتي انگريزي مضمون کي پڻ تجرباتي طور نصاب ۾ شامل ڪيو ويو. ۽ ان اسڪول جي جملي خرچ برداشت ڪرڻ جو ٻيڙو پڻ رياست پنهنجي ذمي ڪيو. سن 1903ع ۾ خان بهادر قادر داد خان هن دنيا مان لاڏاڻو ڪري ويو. ۽ سردار يعقوب خان کي اسٽيٽ منسٽر مقرر ڪيو ويو جو پڻ تعليمي لات کي روشن ڪرڻ جو درد رکڻ لاءِ وڌيڪ محنت ۽ ڪوشش سان 37 کان وڌائي 45 تائين پرائمري اسڪولن جي انگ کي وڌايو. سن 1906ع هڪ ٻي A.V اسڪول کي قائم ڪيو ويو. ۽ سخاوت راءِ جي قائم ڪيل اسڪول کي پڻ ان اسڪول ۾ شامل ڪيو ويو. ان اسڪول پنهنجو ڪم پراڻي فوجداري جي عمارت ۾ شروع ڪري ڏنو. جتي تقريباً پنجاهه شاگردن تعليم حاصل ڪرڻ لڳا جملي شاگرد فري بورڊر تي رهڻ لڳا. ان اسڪول ترقي جون منزلون طئي ڪندي موجوده ناز هاءِ اسڪول خيرپور جي نالي سان قدم جمايو. ان پراڻي بلڊنگ کي ڊهرائي ان جاءِ تي پي. سي اسڪول ٺهرايو ويو آهي. سن 1952ع ۾ هن اسڪول کي ان وقت جي وزير تعليم جناب الله ڏنو سيال صاحب ڪرنل شاه هاسٽل خيرپور ڏانهن منتقل ڪيو. سست ٿي موجوده ناز هاءِ اسڪول جو بنياد هاڻوڪي والي رياست مير علي مراد خان ٽالپور 1953ع ۾ رکيو. هي شاندار عمارت تقريباً ڏيڍ يا ٻن سالن ۾ جڙي راس ٿي. سن 1955ع ۾ ناز هاءِ اسڪول نئي بلڊنگ ۾ ڪم شروع ڪيو. 1960ع ۾ هن اسڪول کي ترقي ڏئي پائٽل اسڪول بنايو ويو.“

بيرون نصيب نه هون تي توکي اچا تها

چڱو ڪر تها سڄي جينا هي به نه سوچا تها

نـاـز ۾ نـيـنـهن

وقت بي پرواه بادشاه آهي. وقت نا ترالا رنگ ۽ مختلف رخ آهن، وقت خوشين جا خزانا به آچي ٿو ته غمن جي اوڙاه ۾ به غرق ڪري ٿو. ليڪن وقت جي وهندڙ درياھ ۾ اسان سڀ مسافر چانڊوڪي ڳولڻ جو خواب ساڻ ڪري منزل جا پنڌ ڪيون ٿا ڪي مسافر خوشين جا خزانا ميڙي وڏين بلندين جو سير ڪن ٿا. ته ڪي وري اڙانگهي بيچري ۾ ڦاسي غمن جا سڌڪا ڀريندا آهن. بحرال بقا ڪنهن کي به ميسر نه آهي. مان اڪثر ناز جي هيڊ ماسٽر جي آفيس ۾ جڏهن ويهندو آهيان ته خبر نه آهي گهڻو وقت ويهي نه سگهندو آهيان. جڏهن منهنجي نظر مير علي نواز ناز جي تصوير ۽ اها سڀني هيڊ ماسٽرن واري لسٽ وارا ٻه بورڊ ڏسندو آهيان. ته دل تي عجيب قسم جي ڪيفيت طاري ٿي ويندي آهي. مجبور ٿي اٿي ٻاهر هليو ويندو آهيان. ڪڏهن ڪڏهن ته دل ۾ اهڙا خيال ڪهاڻيون افسانا ڏک ۽ درد دل ۾ پيدا ٿيندا آهن. جوان وقت لکڻ ويهي رهان ته الهائي ڪيترو لکي وڃان. هر هڪ هيڊ ماسٽر جي عرصي دوران ڪيترائي استاد هوندا جئين اسان هن وقت آهيون پر اهي ڪير هئا؟ ڪيڏهن ويا؟ ڇو ويا؟ سو سوال جو صرف هڪ جواب وقت ئي آهي هڪڙا ويندا ٻيا ايندا. ان سلسلي ۾ مان هتي هڪ ڪالم لکي رهيو آهيان ته موجوده وقت ۾ ڪهڙا ڪهڙا استاد ۽ دوست هن اسڪول ۾ سروس ڪري رهيا آهن جئين جو منهنجو هي لکيل ڪالم يا تحرير تاريخ طور پڙهي ۽ ياد ڪئي ويندي جنهن ۾ انهن استادن جا نالا لکيل آهن جيڪي موجوده وقت ۾ هن اسڪول ۾ استاد آهن. ۽ وقت جي گذرڻ جي لحاظ کان ياد ڪيو ويندو ڇو ته وقت تبديلي آڻي ٿو مان ڪافي سالن کان اهيا ڳالهه نوت ڪندو آيو آهيان ته اسان جي اسڪول ۾ استاد نظير احمد سولنگي گل ۽ ٻوٽا پوکيندو آهي زمين جو هڪ حصو محنت ڪري تيار ڪندو آهي ۽ وڏي شوق سان رنگ برنگي گل پوکيندو آهي گل تيار ٿي جڏهن جو پڻ ايندا آهن ته انهن ۾ ايڏي ته ڪشش هوندي آهي جو اسان ٿوري فرصت ۾ انهن وٽ وڃي خوبصورت نظارو دل کي موهيندڙ مختلف رنگ ۽ پويٽن جا لامارا ڏسندا آهيون. وري موسم گذرڻ بعد اهي گل ۽ ٻوٽا جيڪي استاد شوق سان تيار ڪيا هئا بيدردي سان پٽرائي ۽ تباه ڪري ٻي موسم جا گل رکرائيندو آهي. اهڙي طرح هر موسم جا پنهنجا پنهنجا رنگ هوندا آهن اهڙي طرح استاد به اهي وقتي گل وانگر هوندا آهن جيڪي هن اداري ۾ پوکيل آهن. پوءِ ڪنهن جو پروموشن، بدلي، رٽائرمينٽ، يا موت جي ڪري هتان هليا ويندا آهن. پوءِ ڪير ڪنهن کي ياد ڪندو آهي يا وري ياد ٿي نه ڪندو آهي وقت انهن کي وساري ڇڏيندو آهي. ان لحاظ سان ٽوٽل استادن جا نالا لکي ڪجهه وقت لاءِ انهن کي هن اداري ۾ ڪنهن خاص وقت دوران رهڻ جو ثبوت ڏئي رهيو آهيان. هيڊ ماسٽرن جو مڪمل رڪارڊ ته آفيس ۾ هڪ يادگار بورڊ تي موجود آهي پر پڙهائڻ وارن استادن جو ڪو خاص رڪارڊ نه آهي جيڪي ويو سو ويو ڪجهه وقت بعد مڪمل طور وسري وڃي ٿو بحر حال هن وقت جيڪي منهنجا پيارا دوست ۽ ساٿي هن اسڪول ۾ آهن ۽ ماضي قريب هئا سندن نالا هيٺ ڏجن ٿا.

سڀ کان پهريائين آءٌ پنهنجي ان ٻن دوستن جو ذڪر ڪندس جيڪي اسان کان هميشه لاءِ جدا ٿي ويا.

1: استاد مرحوم عبدالرشيد شيخ؛

جيڪو سروس دوران اوچتو لاڏاڻو ڪري ويو. هي استاد منهنجو بهترين ۽ مخلص دوست هو جنهن سان پنجويهن سالن کان نينهن جا ناتا هئا.

2: استاد مرحوم الله بخش چانڊيو.

هي پلوڙ استاد جيڪي ماضي قريب ۾ رٽائر ٿيو بعد ۾ بيمار ٿي لاڏاڻو ڪري ويو. بهترين دوست هو.

ٻنهي لاءِ الله سائين کان دعا آهي ته سندن مغفرت فرمائي آمين.

منهنجو ماڳ منهنجون يادون : عطا محمد جسڪاڻي

ماضي قريبن ۾ رٿائڻ تي ويل استاد صاحبان جيڪي منهنجي هن اسڪول ۾ نوڪري دوران رٿائڻ ٿيا گل محمد جاگيرائي، مرحوم الله بخش چانڊيو رضا محمد سومرو امداد علي سومرو شير محمد لاڙڪ، عبدالطيف سومرو ظفر سومرو عبدالستار ميمڻ.

اسانجي اسڪول جو هيڊ ماستر جناب سائين نثار احمد ميمڻ صاحب جيڪو منهنجي هن اداري ۾ ٽوٽل مقرر دوران مسلسل تقريباً 8 سالن کان هيڊ ماستر رهيو آهي.

هاڻي انهن دوست ۽ ساٿين جا نالا جيڪي هن اداري کي روشن ڪيون بيٺا آهن اهي استاد جيڪي منهنجا دوست ته آهن پر نالن لکڻ جو هڪ ڀيو خاص مقصد اهو به آهي ته جڏهن مستقبل ۾ انهن بابت پڙهيو ويندو ته ماضي جي هڪ مخصوص دورانيه 2004ع کان 2014ع تائين هن اداري ۾ ڪم ڪندڙ استاد جي خبر پوندي ته ڪير ڪير هن اسڪول ۾ سروس ڪندا هئا. جيڪو هڪ يادگار رهندو.

نظير احمد سولنگي، الطاف حسين شاه، اختر حسين پٽو، محمد نواز پنهور، گلشن وسار، شفقت حسين مغل، عطا محمد جسڪاڻي، نظر حسين سومرو وزير احمد سولنگي، سوڍو خان جوڻيجو ساجد حسين سرائي، مظهر علي ڪانهه، مير ارشاد علي ٽالپور، غلام شبير قليوٽو، اسد الله سومرو، ارشاد علي ملاح اعجاز علي ملاح، محمد انور جڪرو، علي گوهر جاگيرائي، عبدلحفيظ سومرو محسن علي خواجھ، شير علي وسار، حزب الله گهمرو، ولي محمد سيال، محمد شريف پڙدي، غلام شبير مغل، الاهي بخش خاصخيلي، عبدالشڪور ميمڻ، الطاف حسين جلباڻي، محمد ايوب مري، مير شهادت خان ٽالپور، رياض احمد وسار، غلام اصغر ميتلو، غلام قادر سومرو، قربان علي ڪانهه، سليم الله چنه، رفيق انڙ، نبي بخش مڪول، عاصم رضا شاه، غلام مصطفيٰ ڳنڀير، محمد اعظم سولنگي، گل حسن قليوٽو، امداد حسين ابويوٽو، سلطان خان ميتلو، شوڪت علي سيال، سعيد احمد لاڙڪ، امان الله منگي، عبدالرحيم ونڊير، علي حسن جاگيرائي، شرف علي چانڊيو، نور محمد ڏهوت، عبدالغفور جاگيرائي، عارف رضا شاه، شڪيل احمد ميمڻ، غلام مصطفيٰ مڱڻهار، ظهير احمد سومرو، احسان احمد سومرو، مجيب الرحمان مهيسر، سائين ڏنو مهر، محمد يعقوب ونڊير، شفقت حسين مهيسر، فهيم الدين گهمرو، نعمت الله شيخ، فخرالحسين شاه، معراج الدين آرائين، ثناء الله ميمڻ، محمد ايوب چانڊيو، محمد اقبال جتوئي، عبدالقادر شيخ، حسين بخش ناريجو، طالب علي شاه، حسين بخش قليوٽو، واجد علي چنه، رحيم خان جمالي، الله بچايو ميتلو، الله بخش مڪول، سعيد احمد پيو، عبدالمجيد منگي، امجد علي سيال، وحيد احمد سومرو، غلام اصغر ٽالپور، سڪندر علي منگي، فياض علي مري، سعيد اختر کوسو، نجم الدين منگي، اعجاز علي ميساوا، سيد هدايت حيدر رضوي، عبدالحڪيم جاگيرائي، آصف علي فاروقي، محمد رفيق پله، مصري لاشاري، شمس علي سومرو، عبدالله مغل، وحيد احمد چنه، منور علي تنيو، مير بشير علي ٽالپور، عرض محمد مري، شهمير عباسي، سيف الله راجپوت، غلام رضا سوهو، غلام علي مڪول، محمد هاشم پٽي، محمد انور سولنگي، بشير احمد شر، مشتاق علي ڪانڌڙو، طالب علي سروري، رشيد الله ميتلو ڪلارڪ، احمد علي جمالي ڪلارڪ، علي نواز چچڙو ڪلارڪ، عبدالوحيد شيخ ڪلارڪ..

تـــر تياس (سفر نامو)

گهڻو ڦرڻ نٿو نوان نظارا ڏسڻ انوکيون ۽ منفرد شيون پسڻ. ٻين علائقن ۽ ماڻهن بابت معلومات حاصل ڪرڻ انسان جي هڪ اوائلي ۽ فطري خواهش آهي. ڪن ماڻهن جو چوڻ آهي ته سفر ڪاروبار يا پيٽ گذر لاءِ ڪرڻ گهرجي. ڪي چون ٿا ته سفر ذريعي عقل وڌي ٿو ۽ دل جي وندر لاءِ دروازو کلي ٿو. اسان جهڙن مستانن جو وري چوڻ آهي ته سفر صرف دل جي وندر ۽ ورونهن آهي ڇو ته سفر دوران ماڻهو پاڻ سان گڏ ڪئميرا کڻي ٿو ۽ هر دلچسپ جاءِ تي بيهي پنهنجو ڦوٽو ڪيرائي ٿو ۽ ان ريت پنهنجي موجودگي کي ان مقام جي تاريخي اهميت سان مشاهبت ڏئي ٿو. بحر حال ان کان ڪو به انڪاري نه آهي ته اڄ ڪلهه سڀ کان گهڻي اهميت سير ۽ تفريح کي ڏني وڃي ٿي جنهن کي عرف عام ۾ ٽوئر چيو وڃي ٿو. ٽوئر ۾ مسلمان اوليائين جون زيارت گاهون ۽ هندن جي عبادت گاهن جا نظارا پڻ ڪيا وڃن ٿا. مونکي به پنهنجي زندگي ۾ سير و تفريح جي لاءِ ٻه ٽي اهڙا موقعا نصيب ٿيا آهن. هڪ ٽوئر 1983ع ۾ بي-ايد پڙهڻ دوران ڪاليج طرفان لاهور، اسلام آباد، مري پشاور ۽ سوات لاءِ ٿي. جيڪا ڏاڍي دلچسپ هئي ڇو ته ان وقت نوجواني هئي ۽ ٽڪ محسوس نه پيو ٿي پر هاڻي صحت ۽ عمر جي لحاظ سان تمام اهو سڀ ڪجهه ممڪن نه آهي جيڪي دل چاهي ٿي. پر پوءِ به چوندا آهن ماڻهو پلي ڪراڙو ٿي وڃي پر دل جوان هوندي آهي واري بنياد تي دل جون حسرتون باقي رهن ٿيون. مون کي خبر پئي ته اسانجي اسڪول جي ڪجهه استادن ٽوئر لاءِ ٿر جو پروگرام ٺاهيو آهي مون هڪ دم استاد شهيمير عباسي سان رابطو ڪيو ته مونکي به ان ٽوئر تي وٺي هلو. استاد سني موت ڏني ۽ آءُ ذهني طور تيار ٿي ويس. پروگرام موجب 23 مارچ 2013ع تي هتان ناز هاءِ اسڪول مان روانو ٿيو هو. استادن هڪ ويگن جي بکنگ ڪرائي ڇڏي هئي شهيمير عباسي اسان جي اڳواڻي ڪري رهيو هو قافلي ۾ هيٺيان استاد هئا.

حزب الله گهمرو

عبدالشڪور ميمڻ

گل حسن قليپوٽو

نبي بخش مڪول

احسان علي سومرو

محمد رفيق انٽر

محمد اعظم سولنگي

عطا محمد جسڪاڻي (سفر لکندڙ)

سعيد احمد لاڙڪ

اسد الله سومرو

محمد اقبال جتوئي

عبدالمجيد منگي (فوٽو گرافر)

غلام قادر سومرو

خادم حسين ڪتوهر

شهيمير عباسي (اڳواڻ)

دستور موجب هر ڪنهن کائڻ پيئڻ ۽ ٻيو ضروري سامان کڻي صبح جو اسڪول ۾ پهچڻ شروع ٿي ويا ڪي دير ڪي سوپر ڪي خوش ڪي اداس پر هلڻ لاءِ سڀ بي تاب. الهائي ڪهڙين مجبورين سبب اسان جي گاڏي ستين بجاءِ ٻارهين بجي آئي اسان سيٽي سفر جي دعا پڙهي گاڏي تي سوار ٿي خير سان روانا ٿياسين. سي اين جي تي رش سبب چونڊڪو ۾ ٻه ايڏائي ڪلاڪ دير ٿي وئي ۽ چانهه پيئڻ جو وقت ملي ويو. اسان جي قافلي ۾ اڪثريت انهن استادن جي هئي جيڪي نماز جا پابند هئا تنهن ڪري نماز جو وقت ڏسي گاڏي روڪي نماز پڙهون پيا. اهڙي طرح ٻن پهرن جي نماز چونڊڪي ۾ پڙهيسون. گاڏي ۾ گئس پراڻي تقريباً ٽين بجي ڌارا گئس فيلڊ واري روڊ سان روانا ٿياسين. اهڙي طرح تجل کان ٿيندا دلچسپ ماحول ۾ منيد جمڙاهو تائين پهتاسون گاڏي جو ڊرائيور اڳتي جو واقف نه هو تنهن ڪري اڳتي ڏس پتي تي هلڻ لڳو اسان جي پاڳ ۽ مقدر جو انداز به ڪجهه نرالو هو جو اڳيان اڀر ۾ استاد عبدالشڪور ميمڻ ۽ استاد حزب الله ويٺا. مولوي ميمڻ صاحب ويهڻ سان ننڊ ڪندو هليو ۽ حزب الله جي ڳالهائڻ ۾ رنڊڪ هئي تنهن ڪري ڪو ڪنهن جي ڳالهه ڪون نه پيو سمجهي. اگر ڪنهن کان روڊ جو پڇن پيا ته اهو ماڻهو نه پيو سمجهي ته سنڌڙي يا سنجهورو. بحرحال جمڙاهو جو منظر ڏسي سانگهڙ تائين آساني سان پهچي وياسين. سانگهڙ ۾ ڪجهه وقت ترسي گاڏي ۾ گئس وجهرائي پاڻ کاڌو به کاڌوسين. نماز به پڙهي سون. اتان فارغ ٿي سنڌڙي جو رخ ڪيوسين ۽ آساني سان سنڌڙي پهتاسون. هتان مير پور خاص اچڻ بجاءِ غلطي ۾ ڪپرو واري روڊ تي اچي وياسين. مون وٽ هڪ نقشو هو ڪجهه نه ڪجهه خبر ته پوي پئي پر جڏهن آءُ اهو نقشو دوستن کي ڏئي نشان دهي ڪيان پيو ته نقشو ڏسي يڪدم واپس ڪن پيا ته ۽ ڳالهه نه پيا سمجهن. آخر غلطي محسوس ڪيائون ته ميرپور خاص هلون ها، رستي ۾ عام ماڻهن کان رستو پڇڻ شروع ڪيوسين ته گروڙ شريف ڪٿي آهي مختلف رستن کان فرندا گرندا وڃي رهيا هئاسون. استاد گل حسن جي ذهن ڪم ڪيو ۽ هڪ دوست جنهن جو نالو ارشد محمود هو ڏانهن فون ڪيائين. جيڪو پتورو لڳ هڪ ننڍڙي شهر بچاءُ بند ۾ رهندو آهي سندس رهائش ميرپور خاص ۾ به آهي. بس ان دوست فون وسيلي جيئن رموت ڪنٽرول ڪندو آهي اسان کي ڦيرائي بچاءُ بند ۾ آندو. تمام گهڻي دير ٿي چڪي هئي استاد ارشد محمود صاحب اسان لاءِ سنو انتظام ڪيو رات جي ماني هوٽل ۾ ڪارائي ۽ چانهه پياري، ۽ رهائش جو بندوبست ڪيائين پر اتي اسان هڪ مسجد شريف م رهياسين ان جو خاص سبب نماز وضو ڪرڻ ۽ باٿ روم جو سنو انتظام هيو. رات اتي گذاري صبح جو نماز پڙهي 24 مارچ تي سفر جي تياري ڪئي، غسل ڪري، ڪپڙا تبديل ڪري عمر ڪوٽ روانو ٿيڻ کان اڳ ۾ ناشتو به اتي بچاءُ بند ۾ ڪيوسين اڳتي جي رهنمائي لاءِ هڪ واقف ماڻهو امير علي شر به ساڻ ڪنيوسين جيڪو علائقي جو واقف هو. گاڏي ۾ عمر ڪوٽ جو رخ ڪيوسين تقريباً هڪ ڪلاڪ جي سفر باد عمر ڪوٽ پهتاسين. اتان گئس نه ملي سگهي ۽ اسان پيٽرول جو بندوبست ڪيو. عمر ڪوٽ جي قلعي جي گيت وٽ گاڏي بيهارڻ ڪوٽ گهمڻ وياسون. ڪوٽ پڙاڻو ۽ زبون ٿيل آهي. پر پنهنجي وقت جي اوج جو ذڪر ڪري رهيو آهي. هڪ تاريخ آهي. هڪ ڪهاڻي آهي ۽ عبرت حاصل ڪرڻ جو منظر آهي. جيڪو اسان لاءِ هڪ سبق آهي ته وقت ڇا آهي ۽ الله تعاليٰ جي ذات کانسواءِ سڀ شئي فنا آهي. اسان جي فوٽو گرافر عبدالمجيد منگي صاحب تاريخي ماڳ جا يادگار منظر پنهنجي ڪئميرا جي اک م بند ڪيا. هن ڪوٽ جي اندر حڪومت طرفان هڪ عجائب گهر ٺهرايو ويو آهي جنهن ۾ تاريخي نوادرات رکيل آهن ڪوٽ گهمي ۽ عجائب گهر ۾ نوادرات ڏسي ڪافي دير بعد ٻاهر نڪري آياسون. عمر ڪوٽ جي شهر جو ڪجهه حصو گهمياسون، ريگستان تي آباد هي وڏو ۽ خوبصورت شهر نظر آيو. جئين جو اسان جي منزل اڃا اڳتي هئي تنهن ڪري ٽائيم بچائي گهڻي مقدار ۾ پيٽرول وٺي اڳتي وڌياسون. عمر ڪوٽ کان ريگستان شروع ٿي ويو. رڻ ۽ ريگستان جي وچ ۾ بهترين روڊ ٺهيل آهي روڊ جي ٻنهي پاسي واري جا وڏا وڏا پهاڙ جيترا ڏٺا نظر اچي رهيا هئا. پر چوندا آهن ته ٿر آهي ئي برسات پوڻ سان بي صورت ۾ رڳو بر. پر جئين جو هي موسم بهار جي هئي

ته ٿر ۾ وڻڪار ۽ ساوڪ جي وڏي رونق هئي. سڀ کان وڌيڪ ٿر جي ڌرتي تي ڦلڙين سان ڀريل اک جا گهاتا ٻوٽا هئا، ڦوڳي سان نمتار ڦوڳ هئا، ڪنڊين ۾ ٻور، بچ وارين ڦرين سان ڀريل ڪپ، ڪرڻن ۾ پسي، ڦير، ٿوهر ۽ سڻ ۾ گل هئا. ڪيڙن ۾ پيرون ۽ هڪ خوبصورت ۾ اضافو ڪندڙ لوهيڙي جو وڻ هو جنهن ۾ ڳاڙهن پيلن ۽ ناسي رنگ جي گلن جي هُڪار هُئي ڪٿي ڪٿي ته هڪ خوبصورت وادي جو منظر نظر اچي رهيو هو هن موقعي تي استاد نظير احمد سولنگي ڏاڍو ياد اچي رهيو هو سفر دوران انور جڪرو کي به ياد ڪريون پيا. هوڏانهن ريگستاني سفر ۾ استاد گل حسن، خادم حسين، اسد الله ڳاڙهو ۽ غلام قادر سومري هڪ ٻئي سان پوڳ ۽ چرچا ڪري وڌيڪ دلچسپي پيدا ڪري ڇڏي. هڪ طرف ڪل ۽ مسخري ٻئي طرف استاد عبدالشڪور جي ننڍ محفل ۾ چار نه پر چوڏنهن چنڊ لڳائي ڇڏيا. ٻن ڪلاڪن کان وڌيڪ تائيم ۾ ڊرائيور گاڏي کي اچي اسلام ڪوٽ شهر پهچايو. اسلام ڪوٽ جو شهر صاف سٿرو ۽ خوبصورت لڳي رهيو هو هن شهر مان مختلف شهرن ڏانهن روڊ پيا نڪرڻ سان جي گاڏي پيٽرول پمپ تي اچي بيٺي اسان سڀ لهي علائقي جي خوبصورت ۾ مان مزو وٺي رهيا هئاسون. ڪجهه تائيم ترسي اڳتي ننگر پارڪر جيڪو اٽڪل 90 ڪلوميٽر پري هو جو سفر شروع ڪيو سين. بهترين روڊ هو خوشي مان ڊرائيور به گاڏي کي چڪيو اسان سائيڊ سان وڏا ڌڙا خوبصورت وڻ ۽ اتي رهندڙ ماڻهن جون بستيون جيڪي ٿر جي ثقافت موجب چوڻ نرن تي مشتمل هيون ڏسندا وڃي رهيا هئاسين. اٽڪيل اڌ پنڌ تي ڳوٺ لوڻيون سما واري علائقي ۾ اسان جي گاڏي خراب ٿي پئي سڀ پريشان ٿي وياسون گهڙي ڪن لاءِ پوڳ چرچا به بيهي ويا جن کي ننڍ هئي سي به جاڳي پيا. ستنو سٿڻ لڳاسين هاڻي ڇا ڪجي ۽ ڇا نه ڪجي؟ ڪو ڪهڙي صلاح پيو ڪري ته ڪو ڪهڙي؟ اتي هڪ ننڍڙو هٽل هوان جي مالڪ تعاون ڪيو تيلفون ڪري اسلام ڪوٽ مان ڪيڪڙو گاڏي گهراي ڏنائين. جنهن وسيلي اسان پنهنجي گاڏي ٽوڇن ڪري ٺهڻ لاءِ اسلام ڪوٽ موڪلي. امير شر جيڪو اسان سان سونهون ٿي آيو هو انکي به گاڏي سان واپس ڪيو سين جئين ڊرائيور جي مدد ڪري سگهي. ڊرائيور سان پروگرام سيٽ ڪري اسان لوڪل سواري ۾ ننگر شهر لاءِ سوچيو. بس ۾ ڪجهه دير هوندي موقعي جو فائدو وٺي مسجد ۾ نماز به پڙهي سون ۽ هٽل ۾ چاءِ به پيئي سون. وقت مسئلو حل ڪيو ۽ بس به اچي وئي سامان ڪٿي بس تي چڙهي اچي ننگر شهر ۾ داخل ٿياسين هي علائقو انڊيا جي سرحد سان ويجهو آهي تنهن ڪري ٻن ٽن جاين تي سڪيورتي وارن چيڪنگ ڪئي. ننگر پارڪر جو شهر ڪارونجهر جبلن جي دامن ۾ بلڪل ننڍڙو شهر ۽ جايون گهڻي ڀاڱي ساديون ۽ ننڍيون هيون. البته سرڪاري جايون شاندار هيون اسان تولي جي صورت ۾ هڪ واقف ڪار سان گڏجي ان شخصيت جي بنگلي تي وياسون جنهن جو نالو ڪاپڙي خان کوسو هو سندس ڀائٽيو مليو جيڪو علائقي جو چڱو مڙس هو ۽ پاڻ تعلقه ناظم به رهي چڪو هو. اسان کي پاڻي به پيارايون ۽ عزت به ڪئي خوشي مان رهائش ۽ ماني جو بندوبست به ڪيائون. اسان سامان اتي رکي شهر جو چڪر به ڏنو ۽ مغرب جي نماز هڪ مسجد ۾ پڙهي. بعد ۾ هائر سيڪنڊري اسڪول ۾ اتان جي هڪ ڪلارڪ سان واقفيت ڪري وياسون اسڪول جي ڇت تان شهر ۽ انڊيا جي بجلي جي روشني جو نظارو ڪري موتي ساڳي رهائش گاه تي آياسين. جتي اڳ ۾ ئي اسان لاءِ رهائش ڪنهن بسترا ۽ رات جي ماني جو بندوبست ٿيل هو. سني نموني ماني کائي سڪون ڪيو سين. ٽڪل هئاسون ڏاڍي ننڍ آئي. خادم ڪتوهر جيڪو ننڍ جي ٽڪي کائيندو هوان کي ٽڪي کائڻ بغير ننڍ اچي وئي. ڪجهه استادن گوگهرا هڻي گهري ننڍ ڪئي. هتي مونکي اهيو ٻڌائڻ وسري ويو ته اسان جڏهن ننگر شهر پهتاسون ته موبائل سروس خراب هئڻ سبب بند هئي جنهن ڪري اسان کي پنهنجن علائقن ۽ ماڻهن سان رابطو ڪرڻ ڏکيو ٿي پيو هو. ٻئي ڏينهن سروس بحال ٿي وئي ۽ رابطي ۾ آساني ٿي وئي ايندڙ ڏينهن جي مصروفتن کان اڳ ۾ ٿر جي معلومات بابت ڪجهه لکان ته ٿر جو علائقو خوبصورت ضرور آهي پر اتي پاڻي جي سخت ڪوٽ آهي تنهنڪري اتان جي ماڻهن جو گذارو اڪثر مزدوري محنت ۽ چوپايو مال آهي. ٿر ۾ اونهيون ڪوهيون

آهن جن مان مشڪل سان پاڻي ڪڍي مال کي پيارين. جر جو پاڻي به اڪثر ڪارو آهي نه ته پري پري کان پاڻي پري اچڻ وارو سلسلو آهي. ماڻهن جي اڪثريت هندو قبيلي جي ماڻهن جي آهي جن ۾ ڪولهي، پيل، مينگهواڙ ۽ ناگر قبيلي جا ماڻهو آهن. مسلمان به آهن. سندن رهڻي ڪهڻي پوڻاڪ ۽ ثقافت ۾ فرق آهي ڳالهائڻ جو لهجو به مختلف آهي. چوڪري کي ڏوڪري پيا ڪوٺين جڏهن ته ڪچي علائقي جي رستن کي چيلهو پيا چون. اهڙي طرح پيا به دلچسپ لفظ ڳالهائين پيا ٿر ۾ چوپايو مال ڳئون، ٻڪريون ۽ اٺ گهڙي تعداد ۾ نظر اچن پيا پر ڏهرا هجن. شايد برسات نه پوڻ ڪري ٿر ۾ گاه جو نه هئڻ هو. ماڻهو سادا ۽ ڪجهه گدلا هئا، جيڪي پڻ ٿر ۾ پاڻي گهٽ هئڻ جو احساس ڏيارين پيا بحر حال جيڪي به هو. تاريخ 25 مارچ 2013 تي صبح جو آغار نماز پڙهڻ سان ٿيون بعد سير تفريح لاءِ تياري ڪئي وئي تڙ ڪري پوڻاڪ تبديل ڪري ميڪ اپ ڪيا ويا. ڪن تيل هنيا ڪن سينت هنيا ۽ گنجن به وارن کي ڦڙي ڏني. سامان بنگلي تي ئي رکيل هو گهمڻ نڪتاسين صبح جو ناشتو هڪ هوٽل تي ڪيو ويو گهمڻ لاءِ لوڪل سوارين جو بندوبست ڪيو ويو به جيپون ڪرائي تي ڪري ننگر کان ڏکڻ طرف ڪاسبو جو علائقي ڏانهن وياسين ڪارونجهر جي هيٺيان ڪچو رستو وٺي اٽڪل پنج يا ڇهه ڪلوميٽر جي فاصلي تي هڪ ننڍي آبادي تي مشتمل ڳوٺ هو ڪچا گهر ۽ ٻاهران لوڙها آيل هئا. هتان جون ٻه خاص ڳالهيون هيون هڪ ته ڪوهن جي پاڻي تي ڪجهه ايڪڙ زمين تي بصر، هيرڻ، ڪجهه ڪڙڪ ۽ سبزيون پوکي ماڻهن گذارو ڪن ٿا. ٻيو ته هتي هندن جي هڪ عبادت گاه آهي جتي گهڙي تعداد ۾ مور آهن. اسان جڏهن لهي هتي علائقي ۾ داخل ٿياسون گهڻا ماڻهو ڏسي مور پکين ۾ پياچ پئجي وئي سٺ ستر مورن جو ٽولو اڏامي هليو ويو. مشڪل سان انهن کي ڏٺوسين پر فوتو به نه ڪڍي سگهياسين. پري پري وٽن ۾ وڃي وينا. عبادت گاه تي وٺل ماڻهن سان ڪچهري ڪري معلومات وٺي واپس انڊيا جي سرحد جي قريب هڪ ڪچو رستو وٺي اٽڪل چاليهه ڪلوميٽر پري چوڙيون جي علائقي ۾ آياسون. اتي ماڻهن جي ٿوري آبادي هئي هن عرصي دوران رينجرس جي چيڪنگ مان به گذرڻو پوي پيو چوڙيون جي هڪ خاص ۽ عجيب اها ڳالهه آهي ته اتي وڏا وڏا عجيب قسم جا ڳاڙهي رنگ وارا جبل هئا. ۽ نرالي انداز جا ٺهيل ڏسي حيراني ٿئي پئي. پٿر جو وڏيون وڏيون ڇيڙون ڇڻ ڪئي ڪنهن ڪاريگر ڪنهن نموني سان ٺاهيو هجي. صفائي ايتري هئي جو ڇڻ مثال هو. جبل تي چڙهڻ لاءِ سيمنت جي هڪ ڪشادي ڏاڪڻ ٺاهيل آهي جنهن تي چڙهڻ کان پوءِ اوچائي جي لحاظ کان هڪ خاص قسم جو خوف طاري ٿي وڃي ٿو مٿي وڃڻ کان پوءِ آساني سان هيٺيان هندستان ۽ پاڪستان جي سرحدي باڙ ڏسجي ٿي. سرحد باڙ سفيد رنگ ۾ نظر ڪئي وڃڻ تائين ڪچ جو رڻ ڏسجي پيو. باڙ جي قريب انڊيا جو روڊ ۽ سيڪورٽي جون گاڏيون ۽ مورچا وغيره ويجهڻا ڏسجن ٿا، ڦوٽو ڪڍڻ جي اجازت نه هئي. ٻي اتان جي اها ڳالهه هئي ته اتي جبل جي اندر هڪ غار ۾ هندن جي عبادت گاه هئي جنهن ۾ هڪ خوبصورت ۽ سجايل مورتِي هئي. دروازا بند هيا. صرف پري کان اسان گرل مان ڏسي سگهياسون ڪجهه وقت اتي رهي واپس لهي آياسون ۽ ننگر شهر ڏانهن واپس آياسون. رستي تي ماڻهن جا ڳوٺ بستيون ۽ چوپايو مال پاڻي لاءِ ڪوهن تي بيتاب ڏٺوسين. عجيب رنگ ڏسي واپس موٽي آياسون منجهند ٿي چڪي هئي اڃا هڪ گهمڻ جي جاءِ گاڏيون اسان کي ڪارونجهر جبلن ۾ وڃ تي وٺي آيون. جتان چوڙ طرف ڪارونجهر جا اوچا اوچا جبل هئا ائين محسوس پيو ٿي ڇڻ اسان ڪنهن ويڪري ڪوه جي سڪل تري ۾ بيٺا آهيون. اتي تمام هيٺاهين تي هندن جو مندر هو. مان اوڏانهن ان ڪري نه ويس جو تمام اونهي جڳهه تي وڃڻو پوي پيو ۽ واپسي ۾ مٿي چڙهڻو پيو پوي. استاد گل حسن، استاد شهيمير ۽ خادم ڪتوهر به اوڏانهن نه ويا. باقي جيڪي ويا انهن جي واپسي جو انداز ائين هو جو ساڻا بي حال ٿي پيا. سندن حالت ڏسي ڏاڍو رحم آيو پر ڪري به ڇا پئي سگهياسون. اسان ته کين روڪيو پر هليا ويا. گاڏين تي چڙهي لاهيون چاڙهيون ڪراس ڪري ڪوسي صاحب جي بنگلي تي اچي لٿاسون. ٿورو ساھ پئي پاڻي پي پنهنجي اصلي گهرن کي ياد ڪيوسين ته واپس هلجي. تڪڙ تڪڙ ۾

بنگلي جي مالڪ کان موڪلائي سامان کڻي اچي واپسي واري بس ۾ ويٺاسون. مونکي هڪ ارمان دل ۾ رهجي ويو ڳوٺ پالوا جيڪو مارئي جو تاريخي ماڳ هو اتي سندس نالي تي اهو ڪوھ به هو جتان کيس عمر سومري کنيو هو نه ڏسي سگهياسون. انهي جو خاص سبب اسان جي گاڏي جو خراب ٿيڻ هو پر ان ۾ سڀ الله جي حڪمت هوندي آهي ۽ نصيب جي ڳالهه آهي.

نيڪ سوا ٻي بجه ننگريار کان بس اسلام ڪوٽ ڏانهن رواني ٿي اسي نوي ڪلوميٽر ٿر جو پنڌ ڪري اچي اسلام ڪوٽ پهتاسون. جتي ويڳن موجود هئي اڳئين ڏينهن خراب ٿيل ويڳن کي ڊرائيور وڏي تڪليف سان ٺهرايو. هونل تي ويٺاسون ماني کائي تي پهري جي نماز پڙهي ويڳن ۾ سوار ٿي مني جو سفر ڪيوسين. وچ وارا منظر ڏسندا رات جو مني پهتاسين. مني ۾ هڪ دوست رات رهڻ جي آڇ ڪئي ليڪن سنگت اڳتي هلڻ پئي چاهيو. مني ۾ تمام مختصر تر سياستون ۽ شهر هلندي ڏٺوسين. ريگستان جو هي صاف شهر تمام گهڻو وڻيو ۽ خوبصورت شهر آهي. استاد عبدالمجيد منگي جو هڪ دوست استاد پورو مينگهواڙ نئون ڪوٽ ۾ اسان جو انتظار ڪري رهيو هو اڳتي روڊ تي اچي اسان جو انتظار ڪيائين رات جي انڌيري ۾ منزل ماري نئون ڪوٽ ۾ آياسون جتي دوست اسان سڀني جو دوست بڻجي ويو تمام گهڻي خوشي وچان اسان کي پنهنجي جاءِ تي وٺي آيو. ڏاڍو قرب ڏنائين اهو استاد اڳ ۾ ناهي اسڪول خيرپور ۾ به آيل هو. اتي ريفريشمينٽ ٿي. سومهڻي جي نماز نئون ڪوٽ جي هڪ مسجد ۾ پڙهي سون. جيڪا بس اسٽينڊ وٽ آهي. عاليشان مسجد ٺهرايل آهي ڪافي دير تائين ان جي خوبصورت ڏني سون ۽ ان ۾ ڪجهه دير تائين رهياسون. رهائش جو انتظام ڪجهه ڪلوميٽر اڳتي پهراڙي جي هڪ ڳوٺ ۾ رکيل هو. استاد پورو مينگهواڙ موٽر سائيڪل تي چڙهي اڳ ۾ سونهون ٿي اتي چڙهي ويو. جتي ڳوٺ نصير هنگور جو ۾ محمد منظور مولائي هنگور جو اسان جي رهائش جو مڪمل انتظام ڪيون انتظار ۾ ويٺو هو. اوطاق جي اڳيان جيترا ماڻهون هيٺيون اوتريون کتون بسترن سان سجايون پيون هيون. اسان جا ڪجهه ساٿي اهڙا ته تڪل هئا جو پنهنجو پاڻ کڻي بستري تي چڙهيون. ماني جو لاجواب انتظام ٿيل هو همرهن کي نند مان جاڳائي ماني ڪارائتون محمد منظور مولائي ڪچهري به ڪئي پر استاد ٿڪ سبب نند پئجي ويا. صبح جو تاريخ 26 مارچ 2013ع تي اتي اڳ ۾ الله کي ياد ڪري نماز پڙهي تياري ڪئي سون. صبح جو سويل ميزبان اسان کي ناشتو ڪرايو ۽ چاءِ پياري. ان دوست کان موڪلائي واپسي جو سفر جاري رکيوسين. هي ڏينهن اسان جي توڙ جو آخري ڏينهن هو ۽ تقريباً ڏينهن جو گهڻو حصو گاڏي ۾ ويهي سفر ڪيوسين. صبح جو گاڏي ۾ سوار ٿي نئون ڪوٽ آياسون ۽ قلعو گهمياسين. جيڪو مير ڪرم علي خان ٽالپور جي نالي سان منصوب آهي. گهڻو وقت گذرڻ ۽ انتظاميه جي عدم دلچسپي سبب هن ڪوٽ جي خوبصورت گهٽ نظر آئي. هن موقعي تي اسانجي اسڪول جو هڪ استاد مير شهداد خان ٽالپور به ياد آيو. اتان ٿي جهڏو شهر آياسون رستي جي واقفيت گهٽ هئڻ سبب ڪجهه پريشاني ٿي. جهڏو کان سامرو ۽ اتان وري بچاءُ بند کان ٿيندا پٿورو پير تي آياسين جيڪو هندن جو مرشد هو تعميراتي ڪم هلندڙ هو ڏاڍو پسند آيو اتان گرهوڙ شريف آياسون جتي مخدوم عبدالرحمان گرهوڙي جي زيارت ڪئي سون هن جڳهه تي اسان جو ساٿي امير شر اسان کان موڪلائي پنهنجي ڳوٺ هليو ويو اسان سفر کي تمام مختصر ڪندا ويٺاسون ۽ ميرپور خاص آياسون ۽ اتي گاڏي ۾ گئس پرائي سون. اسان جو پهريون دوست ارشد محمود بچاءُ بند وارو موجود هو جنهن اسانکي ٿڌو پاڻي پياريو. ان کان موڪلائي ٽنڊو الهه يار وري اتان ٽنڊو آدم ۾ آياسون اتي هونل تي ماني کائي ۽ نماز پڙهي سون. ٽنڊو آدم کان پٽ شاه آياسون شاه عبداللطيف ڀٽائي جي زيارت ڪري وري هالا شريف ۾ اچي مخدوم نوح رح جي زيارت ڪئي سين هالا ۾ استادان ڪجهه شاپنگ به ڪئي اتي گهمي ٿري گاڏي ۾ ويهي واپسي جو سفر ڪيوسين. ڊگهو سفر ڪري ڪنڊياري ۾ رات جو ڏهين بجه اچي چاءُ پيئي سين جيڪي سفر جي آخري مصروفيت هئي. ڪنڊياري مان گاڏي تي چڙهي سڌو

منهنجو ماڳ منهنجون يادون : عطا محمد جسڪاڻي

خيرپور آياسون ۽ استاد عبدالشڪور کي ننڊ مان جاڳائي سندس بيڪري وٽ لائوسين ۽ باقي استاد صاحب به پنهنجي پنهنجي منزل تي لهي ويا. شڪر الحمد للہ سفر خير سان پورو ٿيو.

چئن مندن ۾ پورو سال وري به ٿئي ٿو ساڳيو حال

عطا محمد جسڪاڻي

خيرپور ميرس

تاريخ 29 مارچ 2013ع

پهراڙي جي زبان ۽ سباجهڙي ٻولي

هميشه اهو ياد رکڻ گهرجي ته سياڻو ماڻهو ڳالهائڻ کان اڳ ڪجهه سوچي پوءِ ڳالهائيندو آهي. پر جڏهن ته جاهل ماڻهو ڳالهائي پوءِ سوچيندو آهي. تنهن ڪري اسان کي اهڙي غلطي نه ڪرڻ گهرجي هر ڳالهه اسان جي ذهن ۾ هميشه هڪڙي گهرجي ته اسان ڳالهائڻ ۾ ڪمي اختيار ڪريون ڇو ته قدرت طرفان اسان کي زبان هڪ ڏني وئي آهي پر ڪن به ڏنا ويا آهن انهي لاءِ ته اسان ڳالهائڻ جي پيٽ ۾ وڌيڪ ٻڌون. اسان کي گهرجي ته هميشه زبان جو استعمال سٺو ڪريون ڇو ته پير جي ترڪڻ سان پاڻ کي سنڀالي سگهجي ٿو پر زبان جي ترڪڻ سان پاڻ سنڀالڻ مشڪل ٿيندو آهي. اهي ته هئا ڳالهائڻ جا آداب. پر پهراڙي جا سباجهڙا ماڻهو زبان به سباجهڙي ۽ ٻولي به سباجهڙي ڳالهائيندا آهن. منجهن سونهن، وسعت، لهجو ۽ مزاج عجيب ۽ نرلي لڳندي آهي. سندن ٻولي جو اگر جائزو وٺبو ته خبر پوندي ته انهن جي ٻولي ۾ گفتگو انتهائي سادي سباجهڙي ادب ۽ خلوص سان ڀريل اهڙا اهڙا محاورا ۽ اصطلاح استعمال ڪندا آهن جيڪي عجيب ۽ دل کي وڻندڙ لڳندا آهن. مون هڪ رسالي مان پوائنٽ وٺي هي مضمون ترتيب ڏنو آهي. جيڪو هيٺ ڏجي ٿو.

پهراڙي ۾ جڏهن ڪنهن ٻار کي بخار ٿئي ته سندس ماءُ چوندي ”اڄ دشمن تپيا اٿس. يا ڪٿس اچي وئي اٿس“ گهر مان چور چوري ڪري وڃن ته چون ”باقي الله جو ناءُ ڇڏي ويا آهن“ يا چون ”چورن لوڙهو لتاڙيو آهي“ جيڪڏهن عورت کي حمل ٿئي ته چون ”دوپستي آهي، يا پيرين پاري آهي“ وڃي ويجهو اچي ته چون ”پنهنجا مهينا اٿس يا پورن مهينن سان آهي“ ۽ جڏهن عورت جو وڃي ٿيندو ته چون ”پير لڏا اٿس يا هلڪي ٿي آهي“ ٻار کي پٽڻو هوندو ته چون ”پاڙ سائي ٿيئي يا دشمن مرندي يا الله سولي ڪري“ دعا ڪرڻي هجي ته چون ”الله جي امان هجي يا الله نگهبان هجي، الله جي ۽ ان جي حبيب جي آسري شل آڏو ٻيڙو ٿيندي، ڪوڙي ول وانگر وڌندي يا جبل جيتري عمر ماڻيندي، عرشون اڏين، شل ڪو ڪوسو واءُ نه لڳندي.“ نوڪري يا روزي سان لڳل هوندو ته چون ”بس ماني مچي جي لائق آهي“ گهر جو پاتي بيمار ٿيندو ته ”الله راض ٿيندس“ اگر ڪو مرڻ کي ويجهو هوندو ته چون ”هيئر الله سان ڳالهائون اٿس، هيئر شيءِ مالڪ تائين پهتل آهي“ اگر مري وڃي ته چون ”رضا ڪري ويو آهي“ وڏي ماڻهو جي مرڻ تي چوندا ”پيالو ڪري ويو يا وصال ڪيو اٿس“ مرشد وفات ڪري ويو ته چون ”برقعو مٽايو اٿس“ ڀور ڍڳن کي مال پٽارو چون. مينهن لڳي ته چون ”مينهن سائي ٿي آهي“ ڪير جمائڻ لاءِ لسي ملائڻ کي ”سباڻ“ چون بچيل ڏڏ کي اگر هارڻو آهي ته چون ”ڏڏ وڏائي ڇڏ“ زمين ۾ بچ گڏائڻ يا رونبو ڪرڻ کي چون ”پنوسائو ٿي ويو آهي“ ان تورڻ ۽ پرڻ کي هڪ جي بدران چون ”ووهي برڪت يا ڪل جو پيلو“ ٻن کان پوءِ بيانوي ۽ ٽن جو نالو نه وٺندا جوان ۾ طلاق جو دخل هوندو آهي. تنهن ڪري انکي ”وڏين تون“ اهڙي طرح پنجن کي گنج ۽ نوانوي کي وڏانوي چون مسجد کي ”الله جو گهر“ ۽ قرآن شريف کي وري ”پلو سونهارو يا پنهني جهانن جو وسيلو“ چون. ڏاڙهي کي ”سونهاري“ ڳالهائڻ جي واري وٺڻ لاءِ اڳلي کي چون ”الله پلو ڪري يا تنهنجي وات ۾ مصري“ ماڻ ڪرائي هوندي ته ”ادا وڏو ٿي پٽڪي کي ڏس“، خدا نحواسته نانگ چڪ هڻي ته چون ”ڪڪ سنگهيو اٿس“ ڏيئو وسائڻو آهي ته ”ڏيئو گل ڪر“ اهڙي قسم جا ٻيا به هزارين مهاورا ۽ اصطلاح ۽ استعمال ٿيندا آهن. جيڪي اسانجي ثقافت جا وڻندڙ رنگ آهن.

ڪڏهن به _ نه ٿيڻ واري ڳالهه

هي مضمون مونکي پنهنجي اڳ ۾ لکيل ڪتاب ”زندگي جو ساٿ“ ۾ لکڻو هو پر پبلشر پريس، يا ڪنهن ٻي غلطي سبب ڇپجي نه سگهيو. ڪافي ٻيا به ڪجهه احوال ۽ بيان رهجي ويا جن جو ڏاڍو ارمان ٿيو. بس ان جو خاص اهو سبب محسوس ڪيم ته ڪتاب ڇپرائڻ جو تجربو نه هو. هن مضمون کي لکيل ڏسي دل ٻيهر لکڻ لاءِ جوش وٺندي هئي. ان احساس جي پورائي لاءِ هن ڪهاڻي کي توڙي نه ٿي يا نه ٿي واري بنياد تي هن ڪتاب ۾ لکي رهيو آهيان. ته جئين ڪم از ڪم ياد ته رهجي وڃي.

پريشانين ۽ ڏڪن کان ڏور مونکي جڏهن پنهنجو بچين ياد ايندو آهي، سڪن واري ۽ ڳڻتئين کان بلڪل بي خبر واري زندگي ٻيهر ياد اچي ويندي آهي. حيرت ٿيندي سوچيندو آهيان ڪاش اهو زمانو ٻيهر موتي اچي جيڪو ڪڏهن به اچي نه ٿو سگهي پر يادون اڃان ياد آهن. انهن يادگيرين کي مان هن طرح ياد ڪندو آهيان. بس ٿوري گهڙي لاءِ اهي بچين ۽ معصوميت وارا ڏينهن موتي اچن. گهڙي کن لاءِ ٻار ٿي وڃي. زندگي ۾ مليل سمورا ڏڪ، درد گهڙي کن لاءِ وساري ڇڏجن. چند لمحن لاءِ هڙتي پڇتاءَ، سور، ڪٽڪا، ۽ ڳڻتئينون پلائي ڇڏجن ۽ ڪجهه لمحن لاءِ ارڏاين، انگلن، ۽ ڪيچلن جي جيءُ ۾ وڃي جايون جوڙجن. ٿورين گهڙين لاءِ دل جا زخم، هياءُ جا ڦٽ، سمورا گهاٽا ۽ رنج لڪائي ڇڏجن ۽ ڪجهه لمحن لاءِ خوشين جي وطن ۾ وڃي بي پرواه گهارجي. ٿوري دير لاءِ موجوده مصروفيتن کان منهن موڙي وڃي ٻارن سان گڏ ٻارن جي خوبصورت دنيا ۾ گذارجي. ڳوٺن جي ميدانن، واهن ۽ ڪڙين جي ڪپرن تي ڊوڙون پائجن برسات جي پاڻي ۾ راند ڪجي لڪ ڇپ رانديون ڪجن. وڻن ۽ پتئين تي چڙهجي. پتئين تي ليڪا ڪڍجن. پکين ۽ پوپتن کي پڪڙڻ لاءِ پري پري تائين پنڌ ڪجن. واه جي ڀر ۾ ٺهيل ڪامن ۾ راند ڪجي آلي مٽي مان رانديڪا ٺاهجن. حياتي جي خفن کان آجو ٿي وڻن ۾ بينگهه ٺاهي ان ۾ لڏجي. چيڪلا ٺاهي انهن تي چڙهي هڪ جيڏن کي ڦيرائي ۽ ڪيرائي ۽ ڌڪ ڏجن. انبن تارين ۽ نم جي چانو ۾ ويهي ڪائين جا گهر ٺاهجن پير جي وڻ مان پير پٽجن، پيرن مان ڪئونر لاهجي. مٽي جا ٿانو ۽ رانديڪا ٺاهي ڪيڏجن. چانڊوڪين راتين ۾ چور ۽ ڀاڳين واري ۽ اڪپوت راند ڪجي. سمورين ڳڻتئين کان پري ٿي مائتن سان انگل ڪجن، مارون کائجن، فرمائشون ڪجن، ڪيتا ڪجن، امان ۽ ابي جا ڌڙڪا سهجن. ٿوري ٿوري ڳالهه تان رسي پئجي. پائرن ۽ پيئرن سان وڙهڻ، ناني ۽ ڏاڏي جا قصا ٻڌجن. ڪهاڻين سان روح ريجھائجي بارش ۾ ڪپڙا پٽائجن. اسڪول وڃي وري گسائجي، استادن جو مارون کائجن ۽ ڪن گوشيون ڪجن هڪ جيڏن سان جهيڙا ڪجن وري روئي روئي دانهون ڏجن، هڪ ٻئي جو سليتون پيچجن، ڪتاب قارجن، اکين تي هٿ رکي روئي دانهون ڏجن، چغليون هڻجن، فيصلي کان پوءِ سائين جا ڏنڊا جهلجن ڇڏا راند ڪيڏجن بس ڇاڇا ڪرڻ وغيره وغيره ٿوري دير لاءِ بس ڪاش ٿوري دير لاءِ اهو وقت موتي اچي جيڪو بلڪل ناممڪن، ناممڪن بلڪه ڪڏهن به نه ٿيڻ واري ڳالهه..

دل ڪي پھندڙ يادون

تاريخ جو قائل وقت جو قائل هوندو آهي تنهنڪري مان به هر غم توڙي هر خوشي هر ارمان يا نئين اميد کي بيحد محسوس ڪندو آهيان. هر ڳالهه کي ذهن ۾ رکي ياد ڪري ڇڏيندو آهيان هر انسان کي پنهنجي زندگي ۾ ڏک سک درد ۽ صدمه ته ايندا رهندا آهن پر جئين فرنيچر مٿان ڪجهه وقت کانپوءِ مٿي جي دز ڇمي ويندي آهي ۽ ڪپڙي سان صاف ٿي ويندي آهي تئين وري انسان جي زندگي جي خاڪي تي انهن ڏکڻ صدمن ۽ دردن واري دز جا ڄميل تهه ڪڏهن صاف نه ٿيندا آهن وقت گذرڻ سان اهي ڄميل تهه يادن جي صورت ۾ هوندا آهن مان صرف پنهنجي ڳالهه ڪندس ته مان جڏهن به پنهنجي بچين يا جواني جي يادن جي ڳوٺري جي ڳنڍ کوليندو آهيان ته پراڻيون بچين واريون شرارتون عادتون ماضي جا قصا ۽ روح جا راز ياد اچي ويندا آهن. ڪجهه هتي لکي دل تان بار هڪو ڪرڻ جي ڪوشش ڪيان ٿو.

1: مونکي ياد آهن پنهنجي زندگي ۾ آيل اولاد جا ڏک ۽ تڪليفون پر انهن کي هتي هر گز نه لکندس ڇو ته دل برداشت نه ٿي ڪري سگهي

2: مونکي ياد آهن اهي بچين ۽ ناسمجھي وارا ڏينهن جو مان سڄو ڏينهن جهنگ ۾ اڏرندڙ ڪبوترن جي پويان ڊوڙندو هوس ته انهن کي پڪڙيان. پر پڪڙي نه سگهيس.

3: مونکي ياد آهن اهي خوبصورت ڏينهن جڏهن اسان ننڍپڻ ۾ واري جي ڌڻن تان هيٺ لپهڻيون ۽ گسڪڙيون ڏيندا هئاسين جڏهن ته ڪابه نفعي ۽ نقصان جي خبر نه هئي.

4: مونکي ياد آهن گرمي جا اهي ڏينهن جڏهن پاراني زندگي ۾ هڪ جيڏن سان گڏجي سڄو ڏينهن ميرواهه ۾ وهندڙ ۽ تڙنگندا هئاسين ۽ اڄ ۽ بڪ جي به پرواهه نه هوندي هئي.

5: مونکي ياد آهي استاد مرحوم محمد ابراهيم ڪُهر صاحب واري مار جيڪا هن مونکي نائنت ڪلاس ۾ ورڊ پڪا نه ڪرڻ تي ڏني جو مان بيمار ٿي پيس. پڙهڻ تان روح لهي ويو پر پندرهن ڏينهن بعد بيهر وڃي اسڪول ۾ پڙهيم.

6: مونکي ياد آهي جڏهن سورهن سالن جي عمر ۾ ڪاليج ۾ پڙهندو هوس ته پئس ختم ٿي ويا محمد سومر سومرو وٽ ويس ته پر ان وٽ به نه هئا، بحر حال ان سان گڏجي هڪ ٺڪر وڪڻندڙ دڪاندار کان ٻه رپيه اڏارا گهريم ته ڪرايو ڪري گهر وڃان. هن سڄي ڏينهن ۾ اٺ ڊلا وڪڻي ٻه رپيه ڏنا ۽ ڪرايو ڪري گهر آيس.

7: مونکي ياد آهي ٿر جي پتن جي تتل واري ۾ ڪنڊي جو اهو وڻ جنهن ۾ شنگرين سان پيريل لامون هوا ۾ لڏن پيون ۽ هڪ اُٺ اچي اهي شنگريون پتي کائي پيو. ۽ آءُ هڪ ڌڙي تي ڪرڙ جي چانو ۾ ويٺو ڏسي رهيو هوس.

8: مونکي ياد آهي اها چانڊوڪي رات جو مان پنهنجي ريگستاني اوطاق آڏو ويٺو هوس ۽ ٿوري مفاصلي تي هڪ لومڙي چانڊوڪي ۾ پنهنجو پاڇو ڏسي ڊپ وڃان ننڍي ٻار جي روئڻ جهڙي آواز ۾ دانهون ڪري رهي هئي ۽ مان محظ تماشي خاطر لٺ ڪڍي ان لومڙي جي ڪيڊ لڳس. ۽ ٻه ماٿريون اڳتي پڄائي هڪ ڪلوميٽر جي مفاصلي تي ڍنڍ ڪٽ ۾ ڇڏي آيس.

9: مونکي ياد آهي اهو ڏينهن جڏهن ذولفقار علي ڀٽو کي شهيد ڪيو ويو ۽ ان جي گهر واري ۽ ڏيءُ کي منهن ڏسڻ به نه ڏنو ويو.

10: مونکي ياد آهي جڏهن مان بي ايڊ ڪاليج سکر ۾ پڙهندو هوس ته چار دوست هڪ مرحوم قمرالدين سارڀو نثار رند، ولي محمد شر، گل مير انصاري سدائين گهيري يا دائري ۾ مونسان گڏ هئا پر پوءِ الڳ ٿي وياسين.

- 11؛ مونکي ياد آهي برسات واري موسم جڏهن مان دوستن سان گڏ سوات جو شهر مرگزار گهمون پيا منهنجي خريد ڪيل چٽي مونڪان ((هڪ دوست)) وٺي برسات کان بچڻ لاءِ پنهنجي مٿان کولي.
- 12؛ مونکي ياد آهي اهو خوبصورت ڏينهن جڏهن ايوبيه گهمون پيا جبل جي هيٺان بادل هوا ۾ اڏري اچي رهيو هو. مون هڪ دوست سان گڏ ان کي ڇهڻ جي ڪوشش ڪئي پر ڇهي نه سگهياسين.
- 13؛ مونکي ياد آهي اهو ڏينهن جڏهن بصيري ۾ نوڪري دوران خليفي عرض محمد راجپر وٽ رهون پيا شام جو سير ۽ تفريح لاءِ اسان تي استاد محراب علي ويسر. عبدالحڪيم شر. ۽ آءُ گڏجي هڪ ريگستان جي هڪ ڌڙي تي وياسون علائقي جي ماڻهن اسانکي ڌاڙيل سمجهي فائرنگ ڪئي ۽ اسان اتان بچي نڪتاسون.
- 14؛ مونکي ياد آهي اهو وقت جڏهن آءُ ڪراچي ۾ ڪرنيو دوران پنهنجي پٽ دامن علي سان گڏ هڪ فليٽ ۾ موريل عباسي وٽ پنج ڏينهن ڦاٿل هئاسين. پنجن ڏينهن بعد ڪرنيو ۾ 2 ڪلاڪن جي نرمي ٿي ۽ پٽ کي ڪلهي تي کڻي لياقت آباد مان گرومنڊر تائين نڪري آيس.
- 15؛ مونکي ياد آهي اهو ڏينهن جو راولپنڊي ۾ محترم شهيد بينظير ڀٽو کي فائرنگ ڪري شديد زخمي ڪيو ويو ۽ هوءُ بچي نه سگهي.
- 16؛ مونکي ياد آهي اهو ڏينهن منهنجو پيارو دوست قمرالدين ساريو پنجاب جي شهر قصور ۾ وفات ڪري ويو ۽ پٽي ڏينهن سندس اباڻي شهر بادھ کڻي آيا.
- 17؛ ۽ ها..... اگر الله چاهيو ته مونکي اهو ڏينهن ڪيترو ياد رهندو جڏهن آءُ نوڪري تان رٽائر ٿيڻ وقت حاضري رجسٽر تي آخري ڏينهن واري صحيح ڪندس ۽ مونکي احساس ٿيندو سٺ سال جي عمر جو. (الله نصيب ڪندو) آمين.

نسل جي حفاظت (آگاهي)

ڪنهن خاص عنوان سان هي ضروري ڪالم لکي ڪتاب کي پورو ڪري رهيو آهيان. اگر هي ڪالم نه لکان ها ته شايد ڪتاب اڻپورو ۽ نامڪمل ٿي وڃي ها. هن جي لکڻ جو خاص مقصد عام توڙي خاص خاندانن لاءِ هڪ دوراندیش سوچ ۽ سوچڻ جو فڪر آهي. اهو آهي هڪ خطرناڪ ننڍن ٻارن جي مومار بيماري جو ذڪر جنهن جو نالو آهي ٿيليسيميا ميجر ۽ سندس ٻيو نالو آهي هڪ جسماني اذيت ڏيندڙ بيماري. جنهن جي ڪري انهي بيمار ٻار جا مائٽ ذهني طور پريشان، جسماني طور مفلوج، معاشي طور تباھ ۽ سماجي طور انتهائي ڪمزور ٿي وڃن ٿا. بلڪل دردناڪ ڪهاڻي آهي هن قسم جي ڪهاڻي منهنجي يادن ۾ به شامل آهي ڇو ته مون پورا وڃه سال هن مرحلي ۾ ڪراچي جي هڪ اداري فاطميد فائونڊيشن ۾ گذاريا آهن. جتي بيمار ٻارن کي رت ڏنو ويندو آهي. مان به پنهنجي ٻارن کي ان اداري مان رت ڏياريندو هوس. ان سلسلي ۾ منهنجو ملڪي ۽ غير ملڪي ڊاڪٽرن سان واسطو رهيو انهي معلومات جي لحاظ سان هي سڀ ڪجهه لکي رهيو آهيان.

هن بيماري کان بچڻ لاءِ صرف ۽ صرف احتياط تمام ضروري آهي. بيماري کان بچڻ لاءِ آءُ هن ڪتاب پڙهندڙن ۽ پنهنجي خاندان لاءِ صرف نصيحت يا آگاهي ڏيان ٿو ته جئين ان نصيحت واري ڳالهه تي عمل ڪري پنهنجي نسل جو تحفظ

منهنجو ماڳ منهنجون يادون : عطا محمد جسڪاڻي

ڪري سگهن. پنهنجي نسل جي حفاظت ته اهي حيوان پکي ۽ جانور به ڪن ٿا. انسان ته وڏي سمجھ رکندڙ ۽ اشرف المخلوق آهي.

1: ٿيليسيميا ميجر:

هي هڪ خطرناڪ موروثي يا خانداني بيماري آهي هن قسم جي مريض ٻار کي هر مهيني رت لڳايو ويندو آهي ۽ خاص دوائون ڏنيون وينديون آهن. اگر وقت تي رت نه لڳايو ويو ته ٻن مهينن دوران موت ٿي ويندو آهي پاڪستان ۾ هن وقت سال ۾ 4000 ٿيليسيميا ميجر جا ٻار پيدا ٿين ٿا ۽ ٽوٽل هن وقت لک کان به وڌيڪ ٻار ٿيليسيميا ميجر ۾ مبتلا آهن.

2: ٿيليسيميا مائينر

پاڪستان ۾ هن وقت ميڊيڪل جي انگن اکرن موجب 5 سيڪڙو آبادي ٿيليسيميا مائينر ۾ آهن. ليڪن هن قسم جي مريض کي علاج ڪرائڻو نه پوندو آهي بلڪ ان متعلق ماڻهو کي خبر به نه هوندي آهي ته ڪو ان ۾ مبتلا آهي. هي خبر صرف هڪ ٽيسٽ وسيلي معلوم ڪئي ويندي آهي جنهن جو نالو آهي (Hb-Electrophoresis) ٿيليسيميا مائينر اگر ڪنهن ۾ آهي ته پنهنجي خاندان يا اهڙي جوڙي جي شادي نه ٿيڻ گهرجي. جنهن ۾ هي مرض آهي. ڇو ته ٿيليسيميا مائينر جي جوڙي جي شادي سان انهن جو اولاد وري ٿيليسيميا ميجر ۾ جنم وٺندو آهي جيڪا هڪ دردناڪ ۽ اذيت ڏيندڙ ڪهاڻي آهي.

پنهنجي اچڻ واري نسل کي ٿيليسيميا ميجر کان بچائڻ لاءِ واحد طريقو اهو آهي ته مرد ۽ عورت ٻئي ٿيليسيميا جي ٽيسٽ ڪرائن ۽ ٿيليسيميا مائينر جي صورت ۾ ٻار ۾ شادي ڪرڻ کان پرهيز ڪن ان گفٽ کان بچاءَ جي لاءِ (Hb-Electrophoresis) ٽيسٽ ڪرائڻ تمام ضروري آهي.

اگر ڪنهن خاندان ۾ هڪ به ٿيليسيميا ميجر جو مريض پيدا ٿيل آهي ته ان خاندان ۾ دوران حمل هيٺين ٽيسٽ ڪرائڻ تمام ضروري آهي جنهن جو نالو (Chorionic Villus Sampling) CVS) حمل واري ٻار ۾ هن ٽيسٽ جي ذريعي خبر پوي ته پوءِ اهو حمل ضايع ڪرائڻ گهرجي. شرعي عالمن جي فتويٰ موجب ڪوئي شرعي ڏوهه نه آهي هي ٽيسٽ حمل جي اڍاين کان ٽن مهينن جي دوران ٿيندي آهي.

اگر سڀ ڪجهه سمجهڻ جي باوجود به غفلت کان ڪم ورتو ويو ته ٿيليسيميا جو مرض انهن مريضن ۽ سندن ماڻهن لاءِ سڄي زندگي آزمائش بڻجي وڃي ٿو ڇاڪاڻ ته سمجهه جو گهٽ هجڻ ۽ لاپرواهي تمام گهڻين خرابين ۽ پريشانين کي جنم ڏين ٿيون. الله سڀ جو حامي ۽ ناصر رهي. آمين.

رايا

1.... ڪتاب موضوعي مناسبت سان چٽيل آهي. استاد عطا محمد تمام جهونو سنڌي ٻولي جو ڄاڻو سڃاڻي، سهڻو رکندڙ ۽ ڪچهري جو مور آهي. هن پنهنجي ڪتاب ۾ خاص ڪري ناز هاءِ اسڪول جي سونهن ۽ سوڀ جي واکاڻ ۽ تاريخ ظاهر ڪئي آهي. جئين ناز ۽ ناز ۾ نينهن تعريف جوڳا عنوان آهن.

نثار احمد ميمڻ

هيڊ ماستر گورنمينٽ ناز پاڻت

سيڪنڊري اسڪول خيرپور ميرس

2.... استاد عطا محمد جسڪاڻي جي ڪتاب منهنجون ماڳ منهنجون يادون سولي ۽ سهڻي ٻولي ۾ بيان ٿيل آهي جنهن ڪري هر ماڻهو دلچسپي سان پڙهندو ۽ سمجهندو. مواد ڪهاڻي نما آهي جنهن مان لکندڙ جي ڏاهپ ۽ ياداشت ظاهر ٿئي ٿي ڪتاب جا سڀ موضوع تاريخي ۽ ڄاڻ ڏيندڙ آهن

ارشاد علي ملاح

ايڇ ايس ٽي

ناز هاءِ اسڪول خيرپور

3..... الله تعاليٰ هر هڪ ماڻهو کي ڪيتريون ئي صلاحيتون ڏنيون آهن جنهن مان لکڻ به هڪ ذات ۽ ڏانءُ آهي. ذات الله تعاليٰ ڏيندو آهي ۽ ڏانءُ ماڻهو پنهنجي صلاحيتن ۾ پيدا ڪندو آهي. استاد عطا محمد کلڻو ملڻو مهمان نواز سٺو ڳالهائڻو ۽ محنتي استاد آهي آءُ کيس تمام گهڻي عرصي کان ويجهڙائي کان ڏٺو آهي. سائين محنتي جفاڪش ۽ هر دلچيز ماڻهو آهي. هي ڪتاب سندس صلاحيتن جو چٽو ثبوت آهي.

امان الله منگي

نري ميرواه

4 ... استاد عطا محمد جسڪاڻي جو هي ڪتاب بعنوان منهنجو ماڳ منهنجون يادون به سندس پهرين ڪتاب وانگر دلچسپ ۽ مزيدار آهي، ڳوٺ جي تاريخ ۽ ناز اسڪول جي تاريخ لکي معلومات پيش ڪئي اٿس. آءُ ته ائين چوندس سڄي جو سڄو خالص سون آهي.

لطيف ساگر سومرو

خيرپور ميرس

5.... استاد عطا محمد منهنجو پراڻو دوست آهي مون کيس ويجهي کان سڃاڻان ٿو سندس لکڻيون ڏاڍيون دلچسپ آهن. سندس ڪالم ڪڏهن به نه ٿيڻ واري ڳالهه مون کي ڏاڍو وڻيو. مان سندس ڪهاڻيون بار بار پڙهندو آهيان.

محراب علي ويسر
جانهيرو نري ميرواه

6.... ناهه اسڪول جو هي استاد عطا محمد جسڪاڻي جو ڪتاب پڙهيم سندس سفر نامو (ٿر ٿياس) ڏاڍو پسند آيو ٿر جي باري ۾ سٺي معلومات ڏني اٿس.

پورو مينگهواڙ
نئون ڪوٽ ميرپور خاص

7... جسڪاڻي صاحب جو ڪتاب زندگي جو ساٿ بهترين لکيل آهي سندس ٻئي ڪتاب جو ڪالم دل کي چهندڙ يادون نظر مان گذريو سندس سمورو مواد سٺو ۽ پڙهڻ وٽان لڳو.

پون ڪمار ۽ روي ڪمار
خيرپور ميرس

8... عطا محمد منهنجو سٺو دوست آهي پنهنجي باري ۾ ڀاڳوٺ بابت جيڪا تاريخ لکي اٿس سا قابل تعريف آهي سندس هر هڪ لفظ چٽو ۽ ماڳي کان منو لڳو. سندس محنت جو قدر ڪيان ٿو.

استاد محمد انور جکرو
خيرپور ميرس

استاد عطا محمد جسڪاڻي جو ڪتاب زندگي جو ساٿ پڙهيم. تمام گهڻو پسند آيو. سندس لکڻيون معياري ۽ وڻندڙ آهن. آءٌ ته صرف سائين لاءِ الله کان دعاگو آهيان ته سدائين خوش هجي ۽ اهڙا ڪتاب لکندو رهي.

صاحب خان ترمائي
ڪنڊ، ڪوٽڏجي

9.... قدرت هر انسان ۾ انيڪ ۽ اڻڳڻيون صلاحيتون ڏنيون آهن. جن کي هو لفظن جي موتين سان سهيڙي زندگي جي سونهري ڪتاب ۾ هڪ باب جو اضافو ڪري ٿو. سائين عطا محمد اندر جي ڪتاب جا انمول پنا ظاهري روپ ۾ لکيا آهن. جيڪي نج بهراڙي جي فطرتي سونهن کي پيش ڪن ٿا.

گل بهار ڪتوهر
خيرپور ميرس

10... عطا محمد منهنجو بچپن کان ساٿي ۽ همدرد رهيو آهي اسان تقريباً زندگي جو سڄو عرصو هڪ ٻئي سان گڏ گذاريو آهي. عطا محمد صاحب ڳوٺ ڏُٻي ۽ اتي رهندڙ قومن جي هي تاريخ لکي علائقي جي ماڻهن تي احسان ڪيو آهي اسان سندس محنت جو قدر ڪيون ٿا ۽ مبارڪ ڏيون ٿا.

استاد عبدالستار جسڪاڻي
ڳوٺ ڏُٻي ميرواه

پڇاڻي

ڪاش! منهنجي زبان ۽ منهنجو قلم انهن خيالن جو اظهار ڪري سگهن ها جيڪي مون ۾ پيدا ٿي رهيا آهن. ڳوٺها وهائن بيڪار آهن. خبر نه آهي اُهي ڇو ڪيئن، ۽ ڪٿان اچي اکين ۾ گڏ ٿين ٿا ۽ سندن مقصد ڇا آهي؟. شايد اُهي ڏينهن سوچن ٿا جيڪي باقي نه رهيا آهن وقت اسان کي اڪيلو ڇڏيندو پاڻ اڳتي تيزي سان وڌي رهيو آهي. ڪهڙي شعبي آهي جيڪا باقي رهندي؟ هڪ غم کان نجات ملي ٿي ته ٻيءَ غم ۾ گرفتار ٿي وڃون ٿا، مون هيتر تائين گهڻو ڪجهه ڏٺو آهي ۽ گهڻو ڪجهه معلوم ڪيو آهي.

آخر ۾ آءٌ جليس فاطمه جو لکيل هي غزل لکي ڪتاب جي خوبصورت ۾ اضافو ڪيان ٿو.

هر گز نه سن سکو گے افسانه زندگي کا --- ہم نے دیا ہے تم کو بد رانه زندگي کا
تکميل آرزو کا اک مرحلا کٽھن ہے --- یہ راز تم بھی دل کو سمجھانہ زندگي کا
تجھ سے بچھڑ کر کے ساتھی ہر شی اداس ہے --- اس دل پہ چھا گیا ہی ویرانہ زندگي کا
جس جس کو ہم نے چاہا اس سے جدا ہوئے ہیں - یوں بھی دیا ہے ہم نے جرمانہ زندگي کا
سمجھا جلیس اب یک کوئے نہ راز ہستی - پھر بھی ہے سارا عالم دیوانہ زندگي کا